



# TREKKER

# DOLOMITI

# GIVI®

MADE IN ITALY



EXPLORE. ENJOY.

MANUALE D'UTILIZZO OWNER'S MANUAL BEDIENUNGSHANDBUCH  
MANUEL D'UTILISATION MANUAL DE USUARIO MANUAL DE INSTRUÇÕES



Management System  
ISO 9001:2015



www.tuv.com  
ID 900001569





## ATTENZIONE - WARNING - WARNUNG - AVERTISSEMENT - ADVERTENCIA - ADVERTÊNCIA

### IT **ATTENZIONE**

Per la natura stessa della materia prima utilizzata facciamo presente che durante l'utilizzo potrebbero presentarsi delle alonature o macchie sulla superficie. Questo fenomeno può accadere specialmente durante la percorrenza di strade con sale, sabbia o fango. Queste alonature non possono essere considerate difettosità del prodotto ma sono da ritenersi caratteristica del materiale utilizzato.

Si possono tuttavia prevenire pulendo regolarmente le superfici con normali oli siliconici spray, il velo protettivo rende più difficile l'aggressione chimica da parte di agenti esterni. Lo stesso prodotto può essere usato anche a posteriori per attenuare eventuali macchie comparse dopo l'utilizzo delle borse in ambienti aggressivi.

Le valigie possono essere lavate solo con acqua e sapone neutro, mai utilizzare i detersivi degli autolavaggi, non usare la lancia a pressione ed evitare di utilizzare prodotti aggressivi. L'utilizzo di materiali inappropriati potrebbe causare rigature e segni sulla valigia, che non possono essere imputati ad una difettosità del materiale.

Dopo la completa asciugatura si consiglia l'applicazione di olio siliconico spray utilizzando un panno asciutto e morbido.

### EN **WARNING**

Due to the nature of the raw materials used for these hard cases, rings or spots may appear on the surface during their use. This can happen especially when riding on roads with salt, sand or mud. These rings should not be considered product defects, but characteristic features of the material used.

It is possible to prevent the appearance of rings by regularly cleaning the surface with a silicone lubricant spray, which adds a protective layer that prevents the hard cases from being damaged by external chemical agents. The same product can also be used to remove any stains which appear after using the cases in aggressive environments. The cases may be washed only with water and a mild soap. Never use car wash detergents. Do not use a power washer and avoid using harsh products. The use of inappropriate substances could cause scratches and marks on the case which cannot be attributed to a defect in the material.

Once the case is completely dry, we recommend applying a silicone lubricant spray with a dry, soft cloth.

### DE **WARNUNG**

Aufgrund der Beschaffenheit der verwendeten Materialien können sich im Laufe der Zeit Ränder oder Flecken auf der Oberfläche bilden. Dieser Effekt tritt insbesondere beim Fahren auf mit Salz gestreuten Straßen, aber auch im Sand, Matsch oder Schlamm auf. Diese Ränder oder Flecken sind keine Mängel des Produkts, sondern charakteristisch für die verwendeten Materialien.

Durch regelmäßige Reinigung der Oberflächen mit einem normalen Silikonölspray lässt sich dieser Effekt weitestgehend vermeiden, da hierdurch ein Schutzfilm gegen äußere chemische Einflüsse entsteht. Das gleiche Mittel kann auch verwendet werden, um Schmutzränder nach Verwendung der Koffer in aggressiven Umgebungen zu entfernen.

Die Koffer dürfen nur mit Wasser und neutraler Seife und niemals mit Reiniger für Autowaschanlagen gewaschen werden, keine Hochdruckreiniger verwenden und die Verwendung aggressiver Mittel vermeiden. Die Verwendung ungeeigneter Materialien kann zu Riefen und Spuren am Koffer führen, die nicht als Materialmangel geltend gemacht werden können.

Es wird empfohlen, nach vollständiger Trocknung Silikonölspray mithilfe eines weichen, trockenen Tuchs aufzutragen.

### FR **AVERTISSEMENT**

En raison de la nature de la matière première que nous utilisons, nous vous informons que des traces ou des taches peuvent apparaître sur la surface lors de l'utilisation. Ce phénomène est susceptible de se produire en particulier en cas d'utilisation sur des routes comportant du sel, du sable ou de la boue. Ces traces ne peuvent pas être considérées comme un défaut mais sont dues aux caractéristiques du matériau utilisé.

Il est toutefois possible d'éviter leur apparition en nettoyant régulièrement les surfaces avec des huiles de silicone en spray. La couche de protection permet de limiter l'agression chimique des agents extérieurs. Il est possible d'utiliser le même produit pour atténuer les taches apparues après l'utilisation des valises dans des environnements agressifs.

Les valises peuvent être lavées uniquement avec de l'eau et du savon neutre. Ne jamais utiliser les détergents des stations de lavage de voitures ni la lance à pression et éviter d'utiliser des produits agressifs. L'utilisation de matériaux inadéquats pourrait entraîner des rayures ou des marques sur la valise ne pouvant pas être attribuées à un défaut du matériel. Après le séchage complet, il est recommandé d'appliquer de l'huile de silicone en spray en utilisant un chiffon doux et sec.

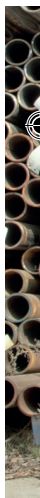

**ES****ADVERTENCIA**

Por la propia naturaleza de la materia prima utilizada, constatamos que durante el uso podrían presentarse halos o manchas en la superficie. Este fenómeno puede ocurrir especialmente durante el recorrido en carreteras con sal, arena o barro. Estos halos no deben considerarse un defecto del producto sino una característica del material utilizado. No obstante, se puede prevenir puliendo regularmente la superficie con spray lubricante incoloro, la capa de protección hace que sean más difíciles las agresiones químicas por parte de agentes externos. El mismo producto puede utilizarse también para atenuar manchas aparecidas después del uso de las bolsas en ambientes agresivos. Las maletas se pueden lavar solo con agua y jabón neutro; nunca utilizar los detergentes de los túneles de lavado, ni la lanza a presión y evitar utilizar productos agresivos. El uso de materiales inapropiados podría provocar rayas y marcas en la maleta, lo que no pueden imputarse a un defecto del material. Tras secarla del todo, se aconseja aplicar aceite de silicona en spray utilizando un paño seco y suave.

**PT****ADVERTÊNCIA**

Considerando as características da matéria-prima utilizada, informamos que anéis ou manchas podem surgir na superfície durante o uso. Esse fenômeno pode ocorrer principalmente durante o trânsito em estradas com sal, areia ou lama. Estes anéis não podem ser considerados defeitos do produto, mas características do material utilizado. No entanto, isso pode ser evitado limpando regularmente as superfícies com lubrificante de silicone em spray. A película de proteção dificulta a agressão química por parte de agentes externos. O mesmo produto também pode ser novamente utilizado para reduzir as manchas que aparecem após o uso das baús em ambientes agressivos. Os baús podem ser lavados apenas com água e sabão neutro. Nunca use detergentes para lavagem de carros. Não use o jato de pressão e evite utilizar produtos agressivos. O uso de materiais inadequados pode causar arranhões e manchas no baú, os quais não podem ser atribuídos como defeitos do material. Após a secagem, recomenda-se aplicar lubrificante de silicone em spray usando um pano seco e macio.



**IT** IL PRODOTTO CHE HA APPENA ACQUISTATO È FRUTTO DI UN PROCESSO PRODUTTIVO ARTIGIANALE. LE VALIGE VENGONO MONTATE E COLLAUDATE SINGOLARMENTE DA PERSONALE SPECIALIZZATO. LA PRESENZA DI PICCOLI SEGNI O DISOMOGENEITÀ SULLA SUPERFICIE DELLE VARIE PANNELLATURE IN ALLUMINIO SONO DA RITENERSI NORMALI.

**EN** THE PRODUCT YOU HAVE JUST PURCHASED IS THE RESULT OF A CRAFT PRODUCTION : THE CASES ARE ASSEMBLED AND INDIVIDUALLY TESTED BY QUALIFIED PERSONNEL. THE PRESENCE OF SMALL MARKS OR UNEVENNESS ON THE SURFACE OF VARIOUS ALUMINUM PANELS SHOULD BE CONSIDERED NORMAL.

**FR** LE PRODUIT QUE VOUS AVEZ ACHETÉ A ÉTÉ FABRIQUÉ ARTISANALEMENT. LES VALISES SONT ASSEMBLÉES ET TOUJOURS TESTÉES PAR NOTRE ÉQUIPE QUI EST TRÈS QUALIFIÉE. LA PRÉSENCE DES PETITES ONDULATIONS SUR LA SURFACE EN ALUMINIUM EST NORMALE.

**DE** DER ARTIKEL, DEN SIE SOEBEN ERWORBEN HABEN, IST AUS EINER HANDWERKLICHEN PRODUKTION: DIE KOFFER WERDEN EINZELN VOM FACHPERSONAL MONTIERT UND GEPRÜFT. EINIGE KLEINE ZEICHEN ODER UNEBENHEITEN AUF DER OBERFLÄCHE DER ALU-PANELEN SIND ALS NORMAL ZU BETRACHTEN.

**ES** EL PRODUCTO QUE APENAS HA ADQUIRIDO ES FRUTO DE UN PROCESO PRODUCTIVO ARTESANAL: LAS MALETAS SON MONTADAS Y APROBADAS SINGULARMENTE DEL PERSONAL ESPECIALIZADO. LA PRESENCIA DE PEQUEÑAS SEÑALES O FALTA DE HOMOGENEIDAD EN LA SUPERFICIE DE DISTINTOS PANELES DE ALUMINIO DEBEN CONSIDERARSE NORMALES.

**PT** O PRODUTO QUE VOCÊ ACABOU É RESULTADO DE UMA PRODUÇÃO ARTESANAL: OS BAÚS SÃO MONTADOS E TESTADOS INDIVIDUALMENTE POR PESSOAL QUALIFICADO. A PRESENÇA DE PEQUENAS MARCAS OU IRREGULARIDADES NA SUPERFÍCIE DOS PAINÉIS DE ALUMÍNIO DEVE SER CONSIDERADO NORMAL.





# TOPCASE DOLOMITI 46 lt

**DLM46A**



**BLACK LINE  
DLM46B**



GO TO THE WEBSITE

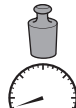

**10 Kg MAX**

**120 Km/h MAX**

## INFO



MAX LOAD  
**10 kg**

VOLUME  
**46lt**

SIZES  
240  
140  
460

SECURITY LOCK

CAPACITY

## OPTIONAL 46 / 30 LT



**T511**

Waterproof Inner bag



**E164**

Polyurethane backrest (black)



**E165**

Specific nylon rack



**E166**

Elastic carrying net



**E185**

Universal handle for aluminum cases



**E198**

Inner light



**E162 + STF500S**

Stainless-steel support to mount the thermal flask



**S410**

Universal Trolley Base for Monokey® Topcases



**S351**

Trekker Straps belts, (max traction load 75 kg)

**GIVI**

ISTRUZIONI DI MONTAGGIO - MOUNTING INSTRUCTIONS - INSTRUCTIONS DE MONTAGE





# TOPCASE DOLOMITI 30 lt

DLM30A



BLACK LINE  
DLM30B



GO TO THE WEBSITE



## INFO



MAX LOAD  
**10 kg**

VOLUME  
**30lt**

SIZES  
240  
140  
460

SECURITY LOCK

OPTIONAL 30 LT



**T514**  
Inner bag



**10 Kg MAX**

**120 Km/h MAX**

**[IT]** ATTENZIONE - IL BAULETTO PUÒ ESSERE UTILIZZATO SIA COME LATERALE SIA COME TOP-CASE

**[EN]** ATTENTION - THE CASE CAN BE USED BOTH AS A SIDE CASE AND AS A TOP CASE

**[DE]** ACHTUNG - DER KOFFER KANN SOWOHL ALS SEITEKOFFER ALS AUCH ALS TOPCASE VERWENDET WERDEN

**[FR]** ATTENTION - LA VALISE PEUT ÊTRE UTILISÉ COMME VALISE LATÉRALE ET COMME TOP CASE

**[ES]** ATENCIÓN - EL BAÚL SE PUEDE UTILIZAR COMO LATERAL Y COMO TOP-CASE O BAÚL TRASERO

**[PT]** ATENÇÃO - A MALA PODE SER USADA LATERAL E COMO MALA MÓVEL OU TRASEIRA





**APERTURA DEL COPERCHIO - LID OPENING - OUVERTURE DU COUVERCLE  
DECKELÖFFNUNG - APERTURA DE LA TAPA - ABERTURA DA TAMPA**

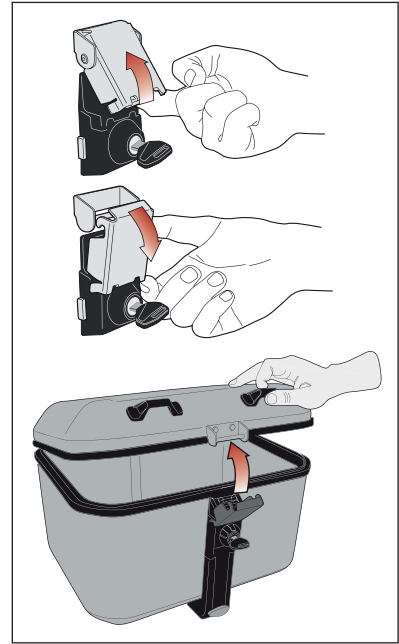
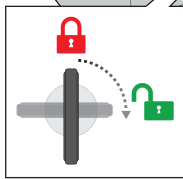
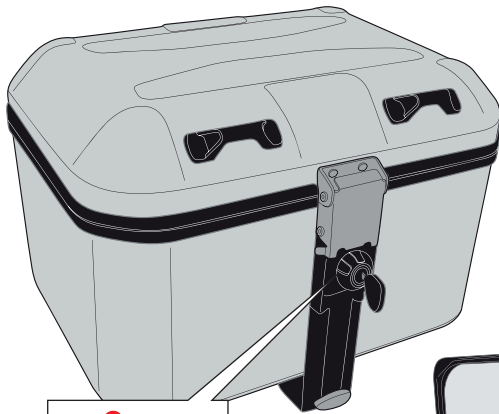

**AGGANCIO - FASTENING - EINKLINKEN - ACCROCHAGE - ENGANCHE - FIXAÇÃO**

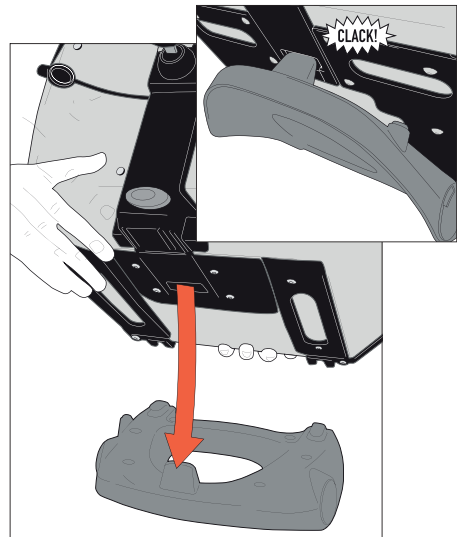
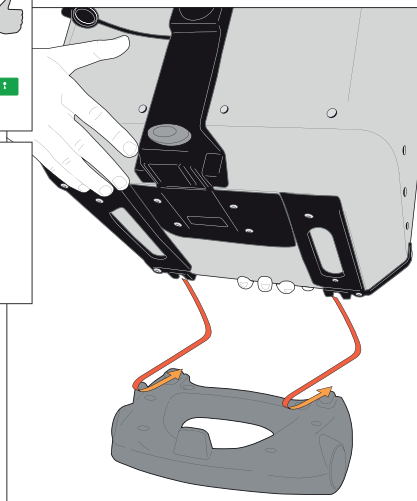
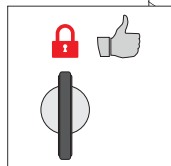
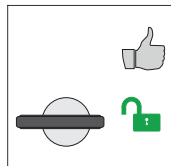



## SGANCIO- DETACHING - ABNEHMEN - DÉCROCHAGE - DESENGANCHAR - SEPARAR

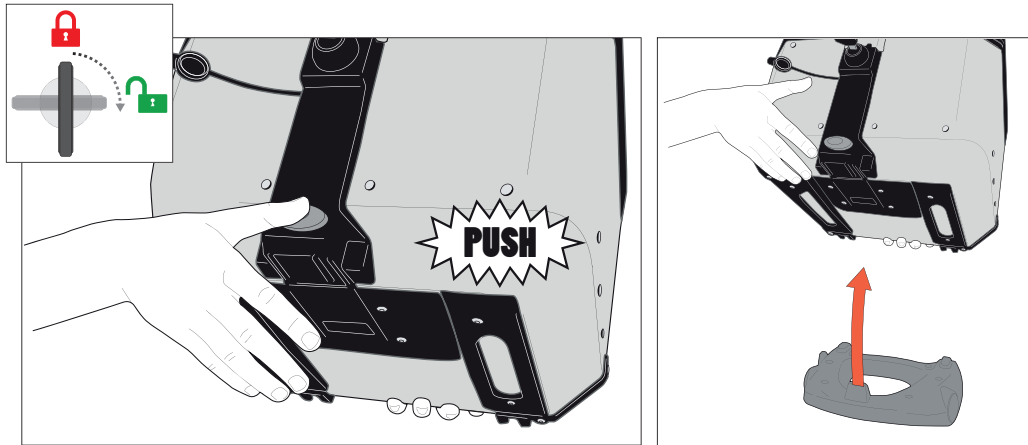

## CAPIENZA - CAPACITY - INHALT - CAPACITÉ - CAPACIDAD - CAPACIDADE

### TREKKER DOLOMITI 46 LT



La Trekker DOLOMITI 46 lt può contenere due caschi integrali o modulari.

Trekker DOLOMITI 46 ltr can carry two fullface helmets or 2 modular helmets.

In einem Trekker DOLOMITI 46 lt kann man 2 Integralhelme oder 2 Modularhelme verstauen.

Trekker DOLOMITI 46 lt peut contenir deux casques intégraux ou deux modulables.

Trekker DOLOMITI 46 lt puede contener dos cascos integrales o dos modulares.

Trekker DOLOMITI 46 lt comporta dois capacetes fechados ou dois modulares.

### TREKKER DOLOMITI 46 lt

Capienza / Capacity / Inhalt / Capacité  
Capacidad / Capacidade **lt.** **46**

Peso / Weight / Gewicht  
Poids / Peso / Peso **Kg.** **5,340**



### TREKKER DOLOMITI 30 lt

Capienza / Capacity / Inhalt / Capacité  
Capacidad / Capacidade **lt.** **30**

Peso / Weight / Gewicht  
Poids / Peso / Peso **Kg.** **4,650**





# TREKKER DOLOMITI 36 lt

DLMK36APACK2

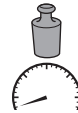

10 Kg MAX

120 Km/h MAX

## TREKKER DOLOMITI BLACK LINE DLMK36BPACK2



## TREKKER DOLOMITI 36 lt

Capienza / Capacity / Inhalt / Capacité  
Capacidad / Capacidade  
lt. 36

Peso / Weight / Gewicht  
Poids / Peso / Peso  
Kg. 4,900



\*la larghezza diventa 254 mm se si installa il sistema Hold It Easy®

\*width becomes 254 mm if the Hold It Easy® system is installed

\*die Breite erhöht sich auf 254 mm, wenn das Hold It Easy® System installiert wird

\*la largeur devient 254 mm en cas d'installation du système Hold It Easy®

\*el ancho es de 254 mm si se instala el sistema Hold It Easy®

\*a largura passa a ser de 254 mm se o sistema Hold It Easy® for instalado

### INFO



MAX LOAD  
**10 kg**

VOLUME  
**36lt**



**GIVI**

ISTRUZIONI DI MONTAGGIO - MOUNTING INSTRUCTIONS - INSTRUCTIONS DE MONTAGE





## OPTIONAL



**T506**  
Waterproof Inner bag



**T521**  
Quick Pack, resealable backpack, 15 ltr



**EA120**  
Waterproof cargo-bag



**UT807C**  
An expandable cargo bag can be attached using the belt-strap loops at the corners. This bag has straps which can be adapted to many different types of belt-strap loops.



**E144**  
An internal elastic net can be installed in the case simply and without alterations. In fact, the case has a series of grips built into its interior, both on the inside of the lid and along the frame



**E145**  
Pair of reflective stickers



**E162 + STF500S**  
Stainless-steel support to mount the stainless thermal flask STF500S



**E198**  
Inner light

# WIRELEASE<sup>®</sup> SYSTEM

# HOLDITEASY<sup>®</sup> SYSTEM



The cases are detached from the side frame by turning an external knob that is equipped with a cable system (patent pending).



Easy to load: the Trekker DOLOMITI has a hook system (patent pending) allowing it to be tilted without releasing it completely from the frame.





## APERTURA DEL COPERCHIO - LID OPENING - OUVERTURE DU COUVERCLE DECKELÖFFNUNG - APERTURA DE LA TAPA - ABERTURA DA TAMPA

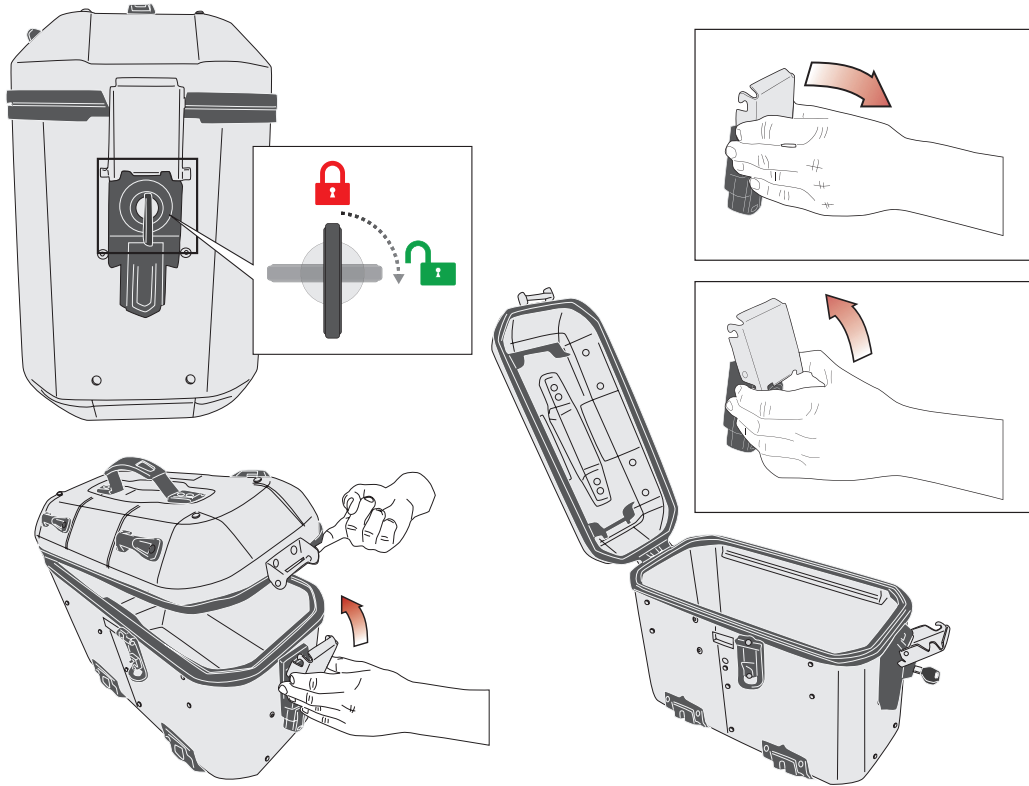

**[IT]** All'interno della confezione sono inclusi: 1 cilindretto con la medesima cifratura delle serrature delle valigie consegnate, 1 boccola, 1 dado, 1 rondella anti svitamento, 1 chiave di riserva per personalizzare il blocco serratura di un'eventuale terza valigia (ad esempio un bauletto centrale) e poter aprire tutte le 3 valigie con la stessa chiave. Per ulteriori necessità, ci sono anche i ricambi KIT CHIAVE "Security Lock" (pag. 14).

**[EN]** The package includes: 1 lock cylinder with the same profile as the lock mechanism on the cases delivered, 1 bushing, 1 nut, 1 serrated washer, 1 spare key. Thanks to these components, it is possible to customise the lock mechanism of any third case (e.g. a central top case) so that all 3 cases can be opened with the same key. For other needs, there are also the spare parts of the "Security Lock" KEY KIT (p. 14).

**[DE]** Packungsinhalt: 1 Zylinder mit der gleichen Codierung wie die Schlösser der gelieferten Koffer, 1 Buchse, 1 Mutter, 1 Ausdrehsicherungsscheibe, 1 Ersatzschlüssel. Mithilfe dieser Bauteile lässt sich das Schloss eines eventuellen dritten Koffers (z. B. eines zentralen Topcase) so anpassen, dass alle 3 Koffer mit demselben Schlüssel geöffnet werden können. Für weiteren Bedarf gibt es auch die Ersatzteile KEY KIT „Security Lock“ (S. 14).

**[FR]** L'emballage contient : 1 barillet avec le même codage que les serrures des valises fournies, 1 bague, 1 écrou, 1 rondelle anti-dévisage, 1 clé de secours. Grâce à ces composants, il est possible de personnaliser le bloc de serrure d'une éventuelle troisième valise (par exemple un top-case central) afin de pouvoir ouvrir les 3 valises avec la même clé. Pour d'autres besoins, il existe également les pièces détachées KIT CLÉ « Security Lock » (p. 14).

**[ES]** En el interior de la caja está incluido: 1 bombín con el mismo cifrado de las cerraduras de las maletas entregadas, 1 bombín, 1 tuerca, 1 arandela anti desenroscado, 1 llave de repuesto. Gracias a estos componentes se puede personalizar el bloqueo de las cerraduras de una tercera maleta (por ejemplo, un baúl central) para poder abrir las 3 maletas con la misma llave. Para otras necesidades, disponemos también de los recambios KIT LLAVE «Security Lock» (p. 14).

**[PT]** Estão incluídos na embalagem: 1 cilindro com a mesma codificação das fechaduras dos baús fornecidos, 1 suporte, 1 porca, 1 anilha antidesparafusamento, 1 chave reserva. Graças a estes componentes, é possível personalizar o bloqueio da fechadura de um terceiro baú (por exemplo, um baú central) para poder abrir todos os três baús com a mesma chave. Para outras necessidades, há também as peças de reposição KIT CHAVE "Security Lock" (p. 14).



# AGGANCIO - FASTENING - EINKLINKEN - ACCROCHAGE - ENGANCHE - FIXAÇÃO

- IT**
1. La valigia si può agganciare con la chiave sia in posizione aperta (orizzontale) sia in posizione chiusa (verticale).
  2. Nella confezione sono inclusi anche due distanziali C10L3F6,5T (A). Può capitare infatti di imbattersi in vecchi PL che, per poter montare le nuove DOLOMITI, necessitano l'impiego di questi piccoli distanziali. Per poterli montare bisogna svitare le due viti 625TSP (B), posizionare i distanziali tra il telaio tubolare e i funghetti Z125 (C). Successivamente bisogna riavvitare il tutto utilizzando le stesse viti.

- EN**
1. The case can be fixed with the key in either the open (horizontal) or closed (vertical) position.
  2. Two spacers C10L3F6 and 5T (A) are also included in the package. In fact, some older PLs may require the use of these small spacers to allow the new DOLOMITI cases to be mounted. In order to mount them, the two 625TSP (B) screws must be removed, the spacers positioned between the tubular frame and the mushroom spacers Z125 (C), then the whole thing must be put back together using the same screws.

- DE**
1. Der Koffer kann mit dem Schlüssel in Offen-Stellung (horizontal) als auch in Geschlossen-Stellung (vertikal) eingeklinkt werden.
  2. Im Lieferumfang sind auch zwei Abstandhalter C10L3F6,5T (A) enthalten. Diese benötigen Sie, um die PL- und PLR-Träger für die neuen DOLOMITI Koffer kompatibel zu machen. Um die Abstandhalter zu montieren, müssen die beiden Schrauben 625TSP (B) gelöst und die Abstandhalter zwischen dem Rohrrahmen und den Pilzknöpfen Z125 (C) angeordnet werden. Anschließend muss alles mit den gleichen Schrauben wieder angeschraubt werden.

- FR**
1. Il est possible d'accrocher la valise avec la clé en position ouverte (horizontale) ou en position fermée (verticale).
  2. L'emballage contient également deux entretoises C10L3F6,5T (A). En effet, il peut arriver de rencontrer d'anciens PL qui requièrent l'utilisation de ces petites entretoises pour monter les nouvelles DOLOMITI. Pour les monter, dévisser les deux vis 625TSP (B), positionner les entretoises entre le cadre tubulaire et les éléments en forme de champignons Z125 (C). Ensuite, revisser le tout en utilisant les mêmes vis.

- ES**
1. La maleta se puede enganchar con la llave en posición abierta (horizontal) o en posición cerrada (vertical).
  2. En la caja también se incluyen dos distanciadores C10L3F6 + 5T (A) que pueden ser necesarios en algunos portamaletas antiguos PL para poder montar las nuevas DOLOMITI. Para poder montarlos, hay que desatornillar los dos tornillos 625TSP (B), colocar los distanciadores entre el soporte tubular y los adaptadores Z125 (C). A continuación, se debe volver a atornillar todo utilizando los mismos tornillos.

- PT**
1. O baú pode ser fixado com a chave tanto em posição aberta (horizontal) quanto fechada (vertical).
  2. A embalagem também inclui dois espaçadores C10L3F6,5T (A). Às vezes, em determinados PL'S antigos, pode ocorrer a necessidade de utilização destes pequenos espaçadores para instalar os baús DOLOMITI. Para instalá-los, é necessário remover os dois parafusos 625TSP (B) e posicionar os espaçadores entre o quadro tubular e os pequenos pinos Z125 (C). Em seguida, é necessário aparafusar tudo utilizando os mesmos parafusos.

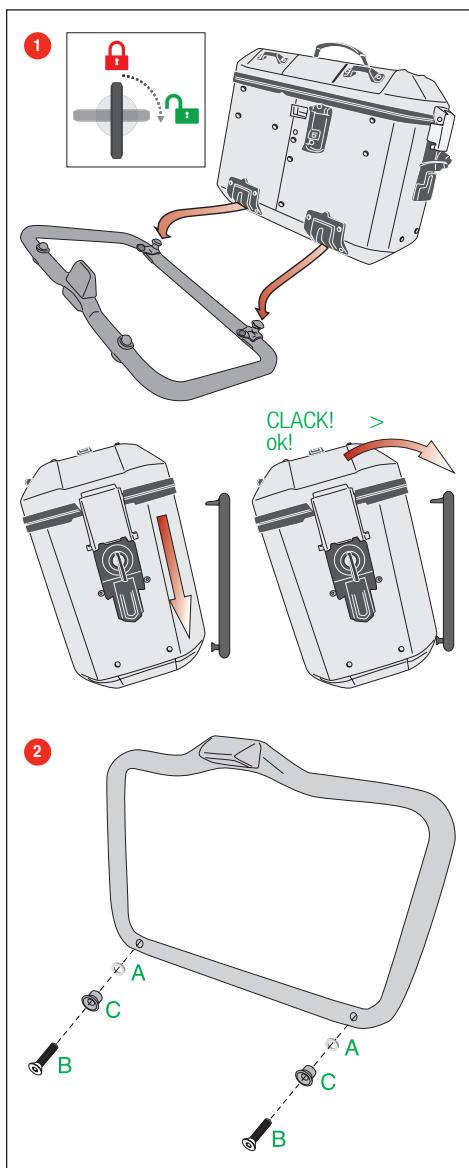



## SGANCIO - DETACHING - ABNEHMEN - DÉCROCHAGE - DESENGANCHAR - SEPARAR

- IT**
1. Differentemente rispetto alla fase di aggancio, per poter sganciare la valigia, è necessario girare la chiave in posizione aperta (orizzontale).
  2. Ruotare la manopola esterna in senso orario per sganciare la valigia.
  3. Nel caso molto remoto in cui la valigia dovesse rimanere agganciata al telaio si può intervenire facilmente:  
A) Aprire il coperchio  
B) Svitare le 4 viti della cover indicata in figura  
C) Premere il catenaccio oppure rimuovere le due molle e di conseguenza il catenaccio sarà libero di scendere liberando la valigia dal telaio.  
Per ripristinare la funzionalità di sgancio a manopola della valigia basta percorrere a ritroso i punti descritti assicurandosi di mantenere il cavo intorno alla carrucola e con la sua estremità cilindrica inserita nell'apposita sede del catenaccio.

- EN**
1. Unlike the fixing step, in order to release the case the key must be turned to the open (horizontal) position.
  2. Turn the external knob clockwise to release the case.
  3. In the highly unlikely event that the case remains attached to the frame, this is easy to resolve:  
A) Open the lid.  
B) Remove the 4 screws from the cover as shown in the image.  
C) Push the bolt, or remove the two springs so that the bolt can freely drop, freeing the case from the frame.  
In order to restore the function which allows the case to be removed using the knob, simply perform the steps described backwards, making sure to keep the cable around the pulley and the cylindrical end inserted in the correct slot of the bolt.

- DE**
1. Anders als beim Einklinken, muss der Schlüssel zum Ausklinken der Koffer in die Offen-Stellung (horizontal) gedreht werden.
  2. Äußeren Knauf im Uhrzeigersinn drehen, um den Koffer auszuklinken.
  3. Falls der Koffer am Rahmen eingeklinkt bleiben sollte, was in sehr seltenen Fällen vorkommen kann, ist dem einfach abzuhelpfen:  
A) Deckel öffnen  
B) Die 4 Schrauben der in der Abbildung gezeigten Abdeckung herausdrehen  
C) Auf die Verriegelung drücken oder die beiden Federn entfernen, so dass die Verriegelung sich frei nach unten bewegen kann und der Koffer vom Rahmen gelöst wird.  
Um die Entriegelungsfunktion über den Knauf am Koffer wiederherzustellen, sind die zuvor beschriebenen Schritte einfach in umgekehrter Reihenfolge auszuführen. Dabei ist sicherzustellen, dass der Seilzug um die Umlenkrolle gespannt ist und das zylinderförmige Ende im entsprechenden Sitz der Verriegelung eingesetzt ist.

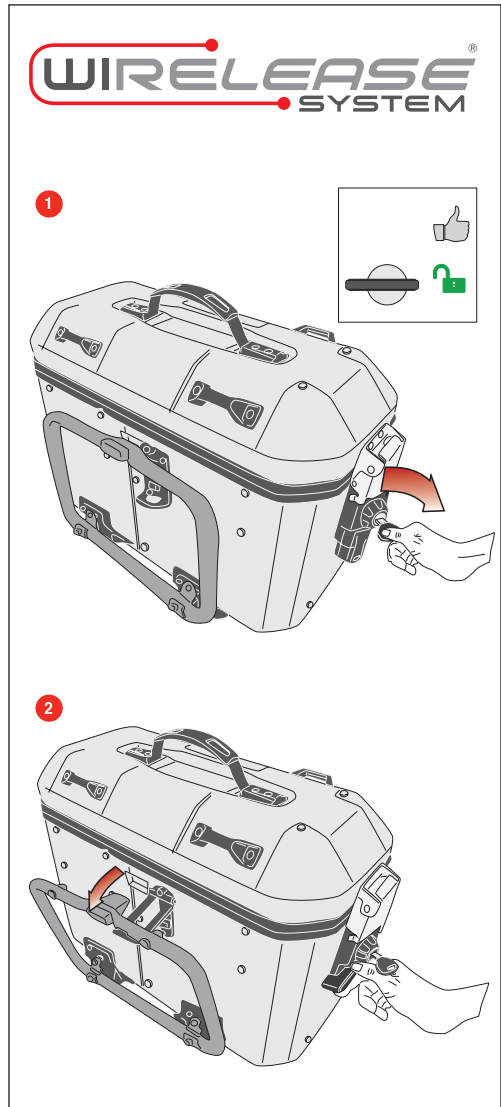



- FR**
1. Contrairement à l'étape d'accrochage, pour décrocher la valise, il faut tourner la clé en position ouverte (horizontale).
  2. Tourner la poignée externe dans le sens des aiguilles d'une montre pour décrocher la valise.
  3. Dans le cas peu probable où la valise reste accrochée au cadre, il est possible d'intervenir facilement :  
A) Ouvrir le couvercle  
B) Dévisser les 4 vis de la coque indiquée sur l'image  
C) Appuyer sur le loquet ou retirer les deux ressorts. Ainsi, le loquet pourra descendre, libérant la valise du cadre.  
Pour rétablir la fonction de décrochage à poignée de la valise, il suffit d'effectuer en sens inverse les points décrits en s'assurant de maintenir le câble autour de la poulie et avec son extrémité cylindrique insérée dans l'emplacement adéquat du loquet.

- ES**
1. A diferencia de la fase de fijación, para poder desenganchar la maleta es necesario girar la llave en posición abierta (horizontal).
  2. Girar la palanca externa en el sentido de las agujas del reloj para desenganchar la maleta. En el supuesto muy remoto de que la maleta se quede fijada al soporte, se puede solucionar fácilmente:  
A) Abrir la tapa  
B) Desatornillar los 4 tornillos de la tapa indicada en la figura  
C) Presionar la pletina del cierre o bien quitar los dos muelles y, a continuación, la pletina de cierre se desbloqueará y bajará, permitiendo liberar la maleta del soporte. Para restablecer la función de desenganche con palanca de la maleta, hay que realizar los puntos descritos a la inversa, asegurándose de mantener el cable alrededor de la polea y con su extremidad cilíndrica insertada en el espacio correcto de la pletina.

- PT**
1. Ao contrário da fase de fixação, para remover o baú é necessário colocar a chave na posição aberta (horizontal).
  2. Gire o botão externo no sentido horário para remover o baú.
  3. Em uma situação muito improvável, na qual o baú deve permanecer preso ao quadro, é possível intervir facilmente:  
A) Abra a tampa  
B) Remova os quatro parafusos da tampa indicada na figura  
C) Pressione a trava ou remova as duas molas e, em seguida, a trava estará livre e o baú poderá ser liberado do quadro. Para restabelecer as funções de remoção do botão do baú, basta executar de maneira inversa os pontos descritos, certificando-se de manter o cabo ao redor da polia e com a sua extremidade cilíndrica inserida na parte adequada da trava.

3

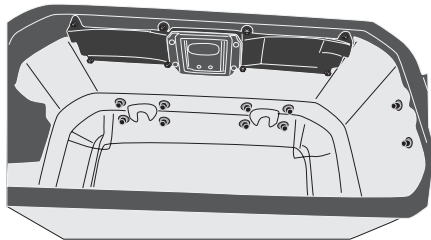

fig. A

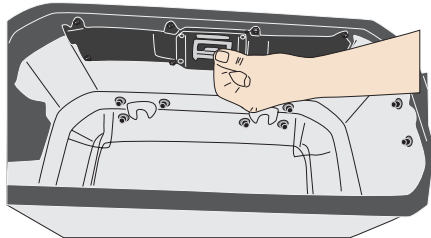

fig. B

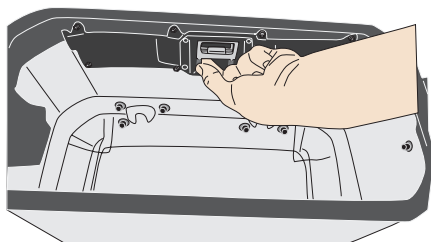

fig. C





# HOLD IT EASY<sup>®</sup> SYSTEM

**IT** Il sistema consiste in un uncino che permette di inclinare la valigia e al tempo stesso mantenerla vincolata al telaio laterale. Questo sistema ha due funzioni:

**A) SICUREZZA A PROVA DI DISTRAZIONE:** Se l'utilizzatore dovesse per sbaglio attivare la maniglia di sgancio, l'uncino scatta per evitare che la valigia cada a terra o addosso all'utilizzatore.

**B) FACILITÀ DI CARICO:** In caso di presenza di un bauletto centrale particolarmente largo, il sistema Hold it Easy<sup>®</sup>, inclinando la valigia, permette di aprirne il coperchio e di conseguenza rendere possibili le fasi di carico / scarico anche quando è agganciata alla moto.

Il sistema è incluso nella valigia e viene fornito sganciato per evitare problemi di trasporto. Il cliente può scegliere se installarlo oppure no. Una volta installato il cliente può scegliere di volta in volta se bloccare o sbloccare il sistema. Per bloccare il sistema si sposti il blocco a sinistra spingendo l'uncino contro la lamiera in alluminio. Per sbloccare il sistema muovere il blocco, spostandolo a destra.

**EN** The system consists of a hook which allows the case to tilt forward while still remaining attached to the side frame. This system serves two purposes:

**A) SAFETY IN THE EVENT OF DISTRACTION:** If the user accidentally presses the release handle, the hook is triggered to prevent the case from falling to the ground or onto the user.

**B) EASY LOADING:** If the central top case is particularly large, the Hold it Easy<sup>®</sup> system causes the case to tilt forward, allowing the lid to be opened and thus making all loading/unloading steps possible even while the case is attached to the motorcycle.

The system is included with the case, and is supplied detached from the case in order to avoid transport issues. The customer can decide whether or not to install it. Once installed, the customer can decide whether to engage or disengage the system on a case-by-case basis. To disengage the system, push the latch to the left to hold the hook against the aluminium sheet. To engage the system, push the latch to the right.

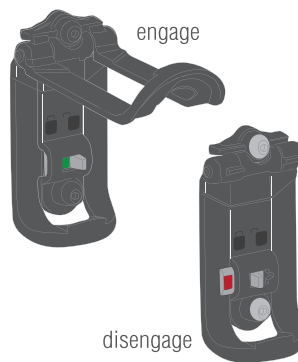

**DE** Das System besteht aus einem Haken, mit dem der Koffer gekippt werden kann, ohne sich vom Seitenrahmen zu lösen. Dieses System erfüllt zwei Funktionen:

**A) SICHERHEIT AUCH BEI ABLENKUNG:** Wenn der Benutzer versehentlich den Entriegelungsgriff betätigen sollte, wird der Haken ausgelöst, um zu verhindern, dass der Koffer auf den Boden oder, auf den Benutzer fällt.

**B) EINFACHES BELADEN:** Im Falle eines besonders breiten Topcase in der Mitte, ermöglicht das Hold it Easy<sup>®</sup>-System durch Kippen des Koffers das Öffnen des Deckels, um den Koffer auch dann be- und entladen zu können, wenn er am Motorrad eingeklinkt ist.

Das System ist im Lieferumfang des Koffers enthalten und wird lose mitgeliefert, um Transportprobleme zu vermeiden. Der Kunde kann entscheiden, ob er es installieren möchte. Einmal installiert kann der Kunde von Mal zu Mal entscheiden, ob er das System sperren oder entsperren möchte. Um das System zu sperren, bewegen Sie die Sperre nach links, indem Sie den Haken gegen das Aluminiumblech drücken. Um das System zu entsperren, schieben Sie die Sperre nach rechts.

**FR** Le système consiste en un crochet qui permet d'incliner la valise tout en la maintenant accrochée au cadre latéral. Ce système a deux fonctions :

**A) SÉCURITÉ EN CAS DE DISTRACTION :** Si l'utilisateur active par erreur la poignée de décrochage, y compris par distraction, le crochet se déclenche afin d'éviter que la valise tombe par terre ou sur l'utilisateur.

**B) FACILITÉ DE CHARGEMENT :** En présence d'un top-case central particulièrement large, le système Hold It Easy<sup>®</sup>, en inclinant la valise, permet d'ouvrir son couvercle et permet donc d'effectuer les étapes de chargement/déchargement même lorsqu'elle est encore accrochée à la moto.

Le système est inclus dans la valise et est fourni décroché pour éviter les problèmes de transport. Le client peut choisir de l'installer ou non. Une fois le système installé, le client peut choisir à chaque fois de bloquer ou de débloquer le système. Pour bloquer le système, déplacer le bloc à gauche en poussant le crochet contre la tôle en aluminium. Pour débloquer le système, déplacer le bloc vers la droite.

**ES** El sistema se compone de un gancho que permite inclinar la maleta y, al mismo tiempo, mantenerla sujeta al soporte lateral. Este sistema tiene dos funciones:





**A) SEGURIDAD A PRUEBA DE DISTRACCIÓN:** Si el usuario activa por error la palanca de desenganche, el gancho se acciona para evitar que la maleta se caiga al suelo o encima del usuario.

**B) FACILIDAD DE CARGA:** En el caso de que haya un baúl central especialmente ancho, el sistema Hold It Easy®, inclinando la maleta, permite abrir la tapa y hacer posible la fase de carga y descarga incluso cuando la maleta está fijada a la moto.

El sistema está incluido en la maleta y se suministra desenganchado para evitar problemas de transporte. El cliente puede escoger si instalarlo. Una vez instalado, el cliente puede elegir en cada ocasión si prefiere bloquear el sistema o desbloquearlo. Para bloquear el sistema desplazar el bloque hacia la izquierda empujando el gancho contra la chapa de aluminio. Para desbloquear el sistema, mover el bloque, desplazándolo hacia la derecha.

**[PT]** O sistema consiste em um gancho que permite inclinar o baú e, ao mesmo tempo, mantê-lo vinculado ao quadro lateral. Este sistema tem duas funções:

**A) SEGURANÇA À PROVA DE DISTRACÇÃO:** Se o usuário ativar acidentalmente a manilha de desengate, o gancho é acionado para evitar que o baú caia no chão ou sobre o usuário.

**B) FACILIDADE DE CARGA:** Em presença de um baú central particularmente grande, o sistema Hold it Easy®, ao inclinar o baú, permite abrir a tampa e, conseqüentemente, possibilita a execução das fases de carga/descarga, mesmo quando estiver preso à moto. O sistema está incluído no baú e é fornecido desconectado para evitar problemas de transporte. O cliente pode decidir se instalá-lo: o baú desempenha suas principais funções independentemente deste sistema. Quando instalado, o cliente pode decidir periodicamente se bloquear ou desbloquear o sistema. Para bloquear o sistema, mova a trava para a esquerda pressionando o gancho contra a chapa de alumínio. Para desbloquear o sistema, mova a trava para a direita.

## COME INSTALLARE IL SISTEMA HOLD IT EASY® - HOW TO INSTALL THE HOLD IT EASY® SYSTEM - INSTALLIEREN DES HOLD IT EASY® SYSTEMS COMMENT INSTALLER LE SYSTÈME HOLD IT EASY® - CÓMO INSTALAR EL SISTEMA HOLD IT EASY® - COMO INSTALAR O SISTEMA HOLD IT EASY®

- [IT]**
1. Aprire il coperchio della valigia. Svitare due delle quattro viti indicate (le due viti cerchiare in blu oppure le due viti cerchiare in verde) utilizzando una brugola da 3 mm. GIVI consiglia di utilizzare le due viti più vicine alla serratura. Ci possono essere casi di vecchi PL che presentano forme e ingombri tali per cui il sistema Hold It Easy® possa essere installato solo in una delle due coppie di viti indicate.
  2. Posizionare l'uncino in corrispondenza dei due fori in fase di blocco (cioè con il tasto che sporge verso sinistra) facendo attenzione a mantenere nelle sedi i due o-ring.
  3. Avvitare le due viti 525TBEIX incluse nella confezione utilizzando gli stessi utensili utilizzati per svitare le viti pre-assemblate. Coppia di serraggio: 2,5 Nm.

- [EN]**
1. Open the lid of the case. Remove two of the four screws indicated (the two circled in blue, or the two circled in green), using a 3 mm hex key. GIVI recommends using the two screws closest to the lock mechanism (the two screws circled in green). The shape or bulk of some older PLs may mean that the Hold It Easy® system can only be installed on one of the two pairs of screws indicated.
  2. Align the hook with the two holes while it is disengaged (i.e. the latch is at the left-hand side), taking care to keep the two o-rings in their places.
  3. Screw in the two 525TBEIX screws included in the package using the same tools used to remove the pre-existing screws. Tightening torque: 2.5 Nm.

- [DE]**
1. Deckel des Koffers öffnen. Zwei der vier angegebenen Schrauben (die beiden blau oder die beiden grün eingekreisten Schrauben) mit einem 3-mm-Imbusschlüssel. GIVI empfiehlt die Verwendung der beiden Schrauben, die dem Schloss am nächsten liegen (die beiden grün eingekreisten Schrauben). Es kann Fälle von alten PL geben, die eine solche Form und Größe haben, dass das Hold It Easy® System nur an einem der beiden angegebenen Schraubenpaare installiert werden kann.
  2. Haken an den beiden Löchern in verriegelter Stellung (d. h. bei nach links gedrehtem Schlüssel) positionieren und darauf achten, dass die beiden O-Ringe an ihrem Platz bleiben.
  3. Die beiden in der Packung enthaltenen Schrauben 525TBEIX mit denselben Werkzeugen anziehen, die zum Lösen der vormontierten Schrauben verwendet wurden. Anzugsmoment: 2,5 Nm.





- FR**
1. Ouvrir le couvercle de la valise. Dévisser deux des quatre vis indiquées (les deux vis entourées en bleu ou les deux vis entourées en vert) en utilisant une clé six-pans mâles de 3 mm. GIVI conseille d'utiliser les deux vis les plus proches de la serrure. (les deux vis entourées en vert). Il peut y avoir des cas d'anciens PL qui présentent des formes et des dimensions permettant d'installer le système Hold It Easy® uniquement dans une des deux paires de vis indiquées.
  2. Positionner le crochet au niveau des deux trous lors du blocage (c'est-à-dire avec le bouton qui ressort vers la gauche) en faisant attention à maintenir les deux joints toriques à leurs emplacements.
  3. Visser les deux vis 525TBEIX incluses dans l'emballage en utilisant les mêmes outils que ceux utilisés pour dévisser les vis pré-assemblées. Couple de serrage : 2,5 Nm.

- ES**
1. Abrir la tapa de la maleta. Desatornillar dos de los cuatro tornillos indicados (los dos tornillos con círculo azul o los dos tornillos con círculo verde) utilizando una llave Allen de 3 mm. GIVI recomienda de utilizar los dos tornillos más cercanos a la cerradura (los que tienen el círculo verde). Puede haber casos de PL antiguos que presentan formas y volúmenes tan grandes que el sistema Hold It Easy® solo se puede instalar en uno de los dos pares de tornillos indicados.
  2. Colocar el gancho enfrente de los dos orificios en la fase de bloqueo (es decir, con el botón que sobresale hacia la izquierda), teniendo la precaución de mantener en su lugar los dos O-ring.
  3. Atornillar los dos tornillos 525TBEIX incluidos en la caja utilizando las mismas herramientas empleadas para desatornillar los tornillos pre montados. Par de apriete: 2,5 Nm.

- PT**
1. Abra a tampa do baú. Remova dois dos quatro parafusos indicados (os dois parafusos circulos em azul ou os dois parafusos circulos em verde) utilizando uma chave Allen de 3 mm. GIVI recomenda utilizar os dois parafusos mais próximos da fechadura. (os dois parafusos circulos em verde). Pode haver casos de PLs antigos com formas e dimensões que permitem a instalação do sistema Hold It Easy® apenas em um dos dois pares de parafusos indicados.
  2. Posicione o gancho em proximidade dos dois orificios durante o bloqueio (ou seja, com o botão voltado para a esquerda), tomando cuidado para manter nos locais os dois O-ring (arruelas de borracha para vedação)
  3. Aperte os dois parafusos 525TBEIX incluídos na embalagem com as mesmas ferramentas utilizadas para remover os parafusos pré-montados. Torque de aperto: 2,5 Nm.

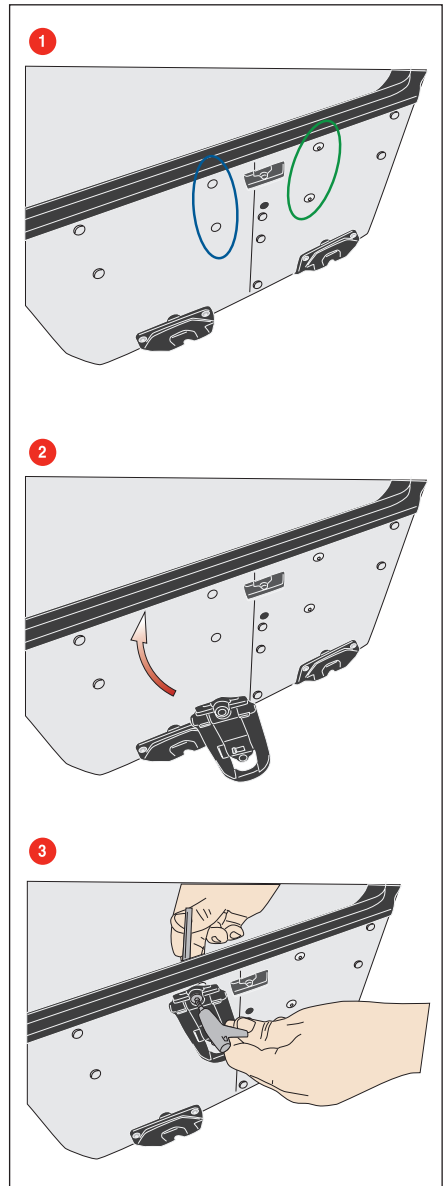



## SOSTITUZIONE ATTACCO BASSO – REPLACING THE LOWER ATTACHMENT AUSTAUSCH DER UNTEREN HALTERUNG – REMPLACEMENT DE LA FIXATION BASSE SUSTITUCIÓN DE LA FIJACIÓN BAJA – SUBSTITUIÇÃO DA FIXAÇÃO INFERIOR

- IT**
1. Aprire il coperchio della valigia e rimuovere i 4 tappini in corrispondenza dei 4 dadi.
  2. Svitare le 4 viti utilizzando una brugola da 3 mm e bloccando i dadi corrispondenti all'interno della valigia con una chiave fissa (o una chiave a tubo) da 8 mm.
  3. Rimuovere l'eventuale attacco basso danneggiato e sostituirlo con il nuovo.
  4. Riavvitare le 4 viti con gli stessi utensili. Coppia di serraggio: 2,5 Nm.

- EN**
1. Open the lid of the case and remove the 4 caps that correspond to the 4 nuts.
  2. Remove the 4 screws using a 3 mm hex key and tighten the corresponding nuts inside the case using an 8 mm flat wrench (or socket wrench).
  3. Remove the damaged lower attachment and replace it with the new one.
  4. Screw the 4 screws back in using the same tools. Tightening torque: 2.5 Nm.

- DE**
1. Den Kofferdeckel öffnen und die 4 Kappen an den 4 Muttern entfernen.
  2. Die 4 Schrauben mit einem 3-mm-Imbusschlüssel lösen und die entsprechenden Muttern im Koffer mit einem 8-mm-Gabelschlüssel (oder Steckschlüssel) sichern.
  3. Die eventuell beschädigte untere Halterung entfernen und durch eine neue ersetzen.
  4. Die 4 Schrauben mit den gleichen Werkzeugen wieder anziehen. Anzugsmoment: 2,5 Nm.

- FR**
1. Ouvrir le couvercle de la valise et retirer les 4 capuchons au niveau des 4 écrous.
  2. Dévisser les 4 vis à l'aide d'une clé six-pans mâles de 3 mm en bloquant les écrous correspondants à l'intérieur de la valise avec une clé fixe (ou clé à douille) de 8 mm.
  3. Retirer l'éventuelle fixation basse endommagée et la remplacer par une neuve.
  4. Revisser les 4 vis avec les mêmes outils. Couple de serrage : 2,5 Nm.

- ES**
1. Abrir la tapa de la maleta y extraer los 4 tapones correspondientes a las 4 tuercas.
  2. Desatornillar los 4 tornillos utilizando una llave Allen de 3 mm y bloqueando las tuercas correspondientes dentro de la maleta con una llave inglesa o con una llave de tubo de 8 mm.
  3. Extraer la posible fijación baja dañada y sustituirla con una nueva.
  4. Atornillar nuevamente los 4 tornillos con las mismas herramientas. Par de apriete: 2,5 Nm.

- PT**
1. Abra a tampa do baú e remova as quatro tampinhas próximas das quatro porcas.
  2. Remova os quatro parafusos utilizando uma chave Allen de 3 mm e bloqueando as porcas correspondentes dentro do baú com uma chave fixa (ou uma chave de caixa) de 8 mm.
  3. Remova a fixação inferior danificada e substitua-a com a nova.
  4. Aperte novamente os quatro parafusos com as mesmas ferramentas. Torque de aperto: 2,5 Nm

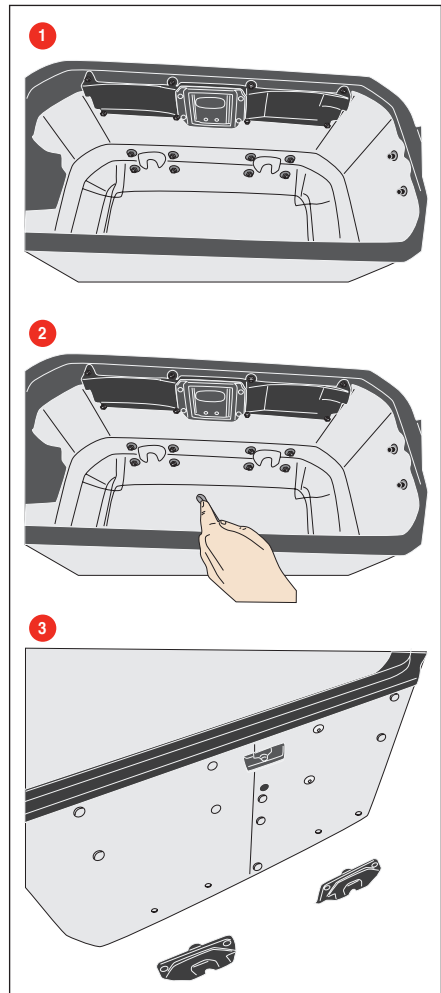



## KIT CHIAVE - KEY LOCK SETS - SCHLÜSSEL-SET KIT CLES - JUEGO DE LLAVES - JOGO DE CHAVES "SECURITY LOCK"

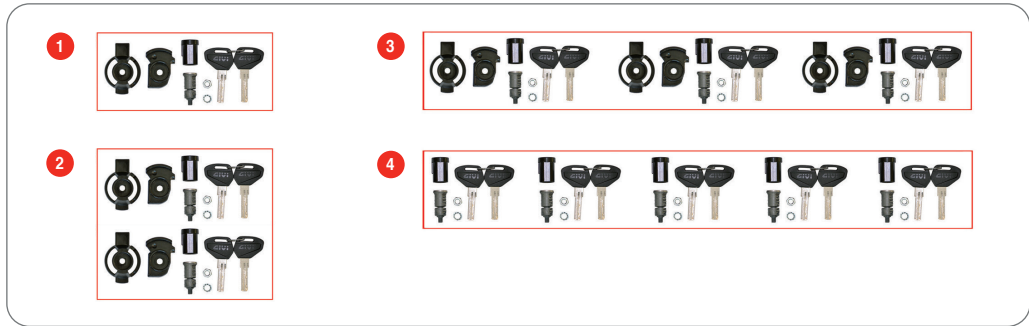

- IT**
1. **SL101\*** Chiave Security lock
  2. **SL102\*** Kit unificazione chiavi per 2 valigie
  3. **SL103\*** Kit unificazione chiavi per 3 valigie
  4. **SL105\*** Kit unificazione chiavi per 5 valigie
- Z2400CNGR**  
Chiave non cifrata per duplicazione, impugnatura nera (spessore 3 mm)
- \* comprensivo di boccole e piastrine sottoserratura*

- EN**
1. **SL101\*** Security Lock key
  2. **SL102\*** Security Lock key set for 2 cases
  3. **SL103\*** Security Lock key set for 3 cases
  4. **SL105\*** Security Lock key set for 5 cases
- Z2400CNGR**  
Blank key, with black handle (thickness 3 mm)
- \* including bush and under lock platelets*

- DE**
1. **SL101** Security Lock Schlüssel
  2. **SL102** Security Lock Schlüssel-Set für 2 Koffer
  3. **SL103** Security Lock Schlüssel-Set für 3 Koffer
  4. **SL105** Security Lock Schlüssel-Set für 5 Koffer
- Z2400CNGR**  
Schlüsselrohling mit schwarzem Griff (Dichte 3 mm)
- \* inklusive Buchsen und Platinen*

- FR**
1. **SL101\*** Barillet «Sécurité»
  2. **SL102\*** Kit de clés identiques pour 2 valises
  3. **SL103\*** Kit de clés identiques pour 3 valises
  4. **SL105\*** Kit de clés identiques pour 5 valises
- Z2400CNGR**  
Clé brute non chiffrée pour duplication, avec plastique noir (épaisseur 3 mm)
- \* complet avec bague et loquet*

- ES**
1. **SL101** Kit cierre para 1 maleta
  2. **SL102** Kit cierre para unificar 2 maletas
  3. **SL103** Kit cierre para unificar 3 maletas
  4. **SL105** Kit cierre para unificar 5 maletas
- Z2400CNGR**  
Llave común no cifrada para uso duplicación, llave color negro (espesor 3mm)

- PT**
1. **SL101\*** Conjunto de chaves para 1 baú
  2. **SL102\*** Conjunto de chaves para 2 baús
  3. **SL103\*** Conjunto de chaves para 3 baús
  4. **SL105\*** Conjunto de chaves para 5 baús
- Z2400CNGR**  
Chave única não codificada, para cópia com cabo (espessura 3 mm)
- \* completo com tambor e placa para trava da chave*

### **IT** INFORMAZIONI NECESSARIE PER IL MONTAGGIO

AL FINE DI TUTELARE L'UTENTE ED EVITARE DI DANNEGGIARE LA STRUTTURA ORIGINALE DELLA MOTOCICLETTA, VI INFORMIAMO CHE IL NOSTRO PRODOTTO È IL RISULTATO DELL'ASSEMBLAGGIO DI NUMEROSI PARTICOLARI. DI CONSEGUENZA LE SALDATURE E LE PIEGHE CHE LO CARATTERIZZANO, NONCHÉ LE PICCOLE DIFFERENZE DI TELAIO TRA UNA MOTO E L'ALTRA POSSONO SOMMARSISI E DAR LUOGO AD UN MONTAGGIO NON CORRETTO. VI CONSIGLIAMO PERTANTO DI AFFIDARVI A PERSONALE QUALIFICATO PER IL MONTAGGIO E DI VERIFICARE ATTENTAMENTE PRIMA DI METTERVI IN VIAGGIO CHE NESSUNA PARTE DEL KIT INTERFERISCA NEGATIVAMENTE CON PARTI ORIGINALI DELLA MOTO (TELAIO, SILENZIATORE, CARENATURE, AMMORTIZZATORI ETC.) E CHE IL FUNZIONAMENTO DEL SISTEMA DI ILLUMINAZIONE (LUCI) SIA GARANTITO SECONDO LE REGOLE. ACCERTARSI CHE IL POSTO DEL PASSEGGERO NON SIA OSTACOLATO DALLE VALIGIE LATERALI. LA GIVI NON RISponderà DI EVENTUALI DANNI CAUSATI DA UN MONTAGGIO O DA UN UTILIZZO ERRATO DEL PRODOTTO DA PARTE DI PERSONALE NON QUALIFICATO. LA GARANZIA PREVEDE ESCLUSIVAMENTE LA SOSTITUZIONE GRATUITA DEGLI ARTICOLI DI PRODUZIONE GIVI CHE RISULTASSERO DIFETTOSI IN FASE DI MONTAGGIO. NEL CASO INSORGANO PROBLEMI, AD ESEMPIO PROBLEMI DI MONTAGGIO O DOMANDE, NON APPORTATE MAI MODIFICHE, MA RIVOLGETEVI AL PRODUTTORE, AD UN SUO RAPPRESENTANTE O RIVENDITORE. I BAULETTI E I KIT DI FISSAGGIO DANNEGGIATI NON VANNO ASSOLUTAMENTE RIUTILIZZATI.

### **EN** IMPORTANT FITTING INFORMATION

IN ORDER TO PROTECT THE USER AND AVOID DAMAGE TO THE ORIGINAL STRUCTURE OF THE MOTORCYCLE, WE WOULD LIKE TO POINT OUT THAT OUR PRODUCTS ARE THE RESULT OF THE ASSEMBLY OF VARIOUS COMPONENTS. THEREFORE, THE WELDED POINTS AND CURVES, AS WELL AS THE DIFFERENT MOTORCYCLE CHASSIS CAN CAUSE ASSEMBLY DIFFICULTIES. TO ENSURE THE CORRECT FITTING PROCEDURE, WE SUGGEST RELYING ON QUALIFIED PERSONNEL AND TO CAREFULLY CHECK THAT THE KIT COMPONENTS DO NOT NEGATIVELY INTERFERE AND DO NOT COME INTO CONTACT WITH ORIGINAL PARTS OF THE MOTORCYCLE (IE FRAME, SILENCERS, FRAMEWORK, SHOCK ABSORBERS ETC.) AND THAT THE CORRECT OPERATION OF THE ILLUMINATION SYSTEM (LIGHTS) IS PRESERVED, RESPECTING THE GIVEN CAUTIONS. IT IS ALSO IMPORTANT TO CHECK THAT PANNIERS DO NOT HINDER THE USE OF THE PILLION SEAT. GIVI WILL NOT BE RESPONSIBLE FOR DAMAGE CAUSED BY INCORRECT ASSEMBLY OR BY INCORRECT USE OF A PRODUCT BY NON-QUALIFIED PERSONS. THE GUARANTEE EXCLUSIVELY COVERS THE FREE OF CHARGE REPLACEMENT OF GIVI PRODUCTS, WHICH PRESENT DEFECT(S) PRIOR TO FINAL ASSEMBLY. SHOULD ANY PROBLEMS ARISE, FOR EX-FITTING PROBLEMS OR IN RESPECT OF ANY ADDITIONAL QUERIES, CHANGES SHOULD NEVER BE MADE BY THE END USER AND CONTACT SHOULD ALWAYS BE MADE WITH THE MANUFACTURER, AN AGENT OR A DEALER. UNDER NO CIRCUMSTANCES SHOULD DAMAGED CASES AND DAMAGED FITTING KITS BE RE-USED.





## DE WICHTIGE MONTAGEHINWEISE

UM SOWOHL DEN BENUTZER ALS AUCH DAS MOTORRAD VOR SCHÄDEN ZU BEWAHREN, BITTEN WIR, FOLGENDES ZU BEACHTEN: UNSER PRODUKT SETZT SICH AUS EINER VIELZAHL VON EINZELTEILEN ZUSAMMEN. DAHER KANN ES VORKOMMEN, DASS SOWOHL DURCH DIE SCHWEISSPUNKTE UND NÄHTE, ALS AUCH DURCH DIE TOLERANZEN AM MOTORRADRAHMEN, SCHWIERIGKEITEN BEI DER MONTAGE AUFTRETEN KÖNNEN. UM EINEN KORREKTEN ANBAU ZU GEWÄHRLEISTEN, EMPFEHLEN WIR IHNEN, SICH AN QUALIFIZIERTE FACHHÄNDLER ZU WENDEN UND SORGFÄLTIG ZU PRÜFEN, DASS DURCH DEN ANBAU KEINE ORIGINALTEILE DES MOTORRADES BESCHÄDIGT ODER DEREN FUNKTIONSWEISE BEEINTRÄCHTIGT WERDEN (RAHMEN, AUSPUFF, STOßDÄMPFER ETC.). DIE FUNKTION DER BELEUCHTUNGSEINRICHTUNG MUSS VORSCHRIFTSGEMÄSS GEWÄHRLEISTET WERDEN, AUSSERDEM ÜBERPRÜFEN SIE DASS DIE SITZPOSITION DES BEIFÄHRERS NICHT DURCH DIE SEITENKOFFER BEEINTRÄCHTIGT WIRD. GIVI HAFTET NICHT FÜR SCHÄDEN DURCH FALSCHMONTAGE ODER UNSACHGEMÄSSE ANWENDUNG. BEI FEHLERHAFTEN PRODUKTEN GARANTIERT GIVI EINEN KOSTENLOSEN UMTAUSCH, WENN DIESE FEHLER VOR ODER WÄHREND DER MONTAGE FESTGESTELLT WERDEN. FALLS IRGENDWELCHE PROBLEME ENTSTEHEN, (Z.B. BEI DER MONTAGE) SOLLTEN KEINESFALLS ÄNDERUNGEN AUS EIGENER HAND DURCHFÜHRT WERDEN. WENDEN SIE SICH IN DIESEM FALL AN DEN HERSTELLER, VERTRETER ODER HÄNDLER. IN IRGENDENEINER FORM BESCHÄDIGTE GEPÄCKBEHÄLTER ODER BESCHÄDIGTE MONTAGE-KITS DÜRFEN NICHT MEHR VERWENDET WERDEN.

## FR AVERTISSEMENT

AFIN DE GUIDER L'UTILISATEUR ET ÉVITER TOUT DOMMAGE À LA MOTO, NOUS AMERIONS VOUS RAPPELER QUE NOS PRODUITS SONT LE RÉSULTAT D'UN ASSEMBLAGE DE DIVERS COMPOSANTS. POUR CETTE RAISON, LES POINTS DE SOUDURE, LES CINTRAGES, ET AUSSI BIEN QUE LES PETITES DIFFÉRENCES DE CADRES DES MOTOS PEUVENT DONNER LIEU À UN MAUVAIS MONTAGE. POUR UN ASSEMBLAGE PARFAIT, NOUS VOUS SUGÉRONS DE VOUS ADRESSER À L'UN DE NOS REVENDUEURS SPÉCIALISÉS ET DE VÉRIFIER ATTENTIVEMENT L'OUVERTURE DE CHAQUE ÉLÉMENT DU KIT DE MONTAGE NE VIENNE GÉNÉRER UNE DES PARTIES ORIGINALES DE LA MOTO (CADRE, SILENCIEUX, CARENAGE, AMORTISSEURS.....) ET QUE LES FEUX SOIENT BIEN VISIBLES AUX TERMES DE LA LOI ET NON PAS CACHÉS PAR LES VALISES. ASSUREZ-VOUS QUE LA PLACE DU PASSAGER NE SOIT PAS GÉNÉE PAR LES VALISES LATÉRALES. LA SOCIÉTÉ GIVI N'EST PAS RESPONSABLE DES DOMMAGES QUI PEUVENT ÊTRE PROVOQUÉS PAR LE MONTAGE OU L'UTILISATION ERRONNÉS FAIT PAR DU PERSONNEL NON QUALIFIÉ. LA GARANTIE PRÉVOIT EXCLUSIVEMENT LE REMPLACEMENT GRATUIT DES PIÈCES DE PRODUCTION GIVI QUI SONT DÉFECTUEUSES. DANS LE CAS OÙ VOUS AVEZ DES PROBLÈMES, PAR EXEMPLE DIFFICULTÉS DE MONTAGE OU QUESTIONS À POSER, NE MODIFIEZ RIEN, MAIS ADRESSEZ-VOUS AU FABRICANT, À L'UN DE SES AGENTS OU À UN REVENDUEUR. LES COFFRETS OU KITS DE MONTAGE ENDOMMAGÉS NE DOIVENT JAMAIS ÊTRE RÉUTILISÉS.

## ES PRECAUCIONES DE MONTAJE

A FIN DE PROTEGER AL USUARIO Y EVITAR DAÑAR LA ESTRUCTURA ORIGINAL DE LA MOTOCICLETA, LES INFORMAMOS QUE NUESTRO PRODUCTO ES EL RESULTADO DEL ENSAMBLAJE DE VARIOS COMPONENTES. COMO CONSECUENCIA, LAS SOLDADURAS Y LOS ÁNGULOS QUE LO CARACTERIZAN JUNTO LAS PEQUEÑAS DIFERENCIAS DE CHASIS ENTRE UNA MOTO Y LA OTRA PUEDEAN SUMARSE Y DAR LUGAR A UN MONTAJE INCORRECTO. ACONSEJAMOS POR TANTO CONFIAR A PERSONAL CUALIFICADO EL MONTAJE Y DE VERIFICAR ATENTAMENTE ANTES DE SALIR DE VIAJE, QUE NINGUNA PARTE DEL KIT INTERFERA NEGATIVAMENTE CON LAS PARTES ORIGINALES DE LA MOTO (CHASIS, SILENCIADOR, CARENADO, AMORTIGUADORES, ETC...) Y QUE EL FUNCIONAMIENTO DEL SISTEMA DE ILUMINACIÓN, LUCES ESTÁ GARANTIZADO SEGÚN LAS NORMAS. ASEGÚRESE QUE EL LUGAR DEL PASAJERO NO ESTÁ OBSTACULIZADO POR LAS MALETAS LATERALES. LA GIVI NO RESPONDERÁ DE EVENTUALES DAÑOS CAUSADOS DE UN MONTAJE O DE UN USO ERRADO DEL PRODUCTO DE PARTE DE PERSONAL NO CUALIFICADO. LA GARANTÍA CUBRE EXCLUSIVAMENTE LA SUSTITUCIÓN GRATUITA DE LOS ARTÍCULOS DE PRODUCCIÓN GIVI QUE FUERAN DEFECTUOSOS EN FASE DE MONTAJE. EN EL CASO DE APARECER PROBLEMAS, P.E. PROBLEMAS DE MONTAJE O DUDAS, NO HACER MODIFICACIONES Y DIRIJASE AL FABRICANTE, AGENTE O DISTRIBUIDOR. LOS BAÚLES Y KIT DE FIJACIÓN DAÑADOS NO SERÁN REUTILIZADOS.

## PT PRECAUÇÃO DE MONTAGEM

COM O INTUITO DE PROTEGER O USUÁRIO E EVITAR DANOS À ESTRUTURA ORIGINAL DA MOTO, GOSTARÍAMOS DE DESTACAR ALGUMAS INFORMAÇÕES: NOSSO PRODUTO É O RESULTADO DA JUNÇÃO DE VÁRIOS COMPONENTES, E EM RAZÃO DISSO, AS VEDAÇÕES E ÂNGULOS, ASSIM COMO OS DIFERENTES TIPOS DE CHASSIS DAS MOTOCICLETAS, PODEM CAUSAR DIFICULDADES NA MONTAGEM, MEDIANTE A ISSO, PARA QUE NÃO HAJA PROBLEMAS DURANTE A INSTALAÇÃO, SUGERIMOS QUE O PRODUTO SEJA ENTREGUE A UM PROFISSIONAL DE CONFIANÇA, QUE TOME OS DEVIDOS CUIDADOS PARA QUE O KIT DE COMPONENTES NÃO INTERFERA NEGATIVAMENTE OU AGRIDA AS PARTES ORIGINAIS DA MOTO (ESTRUTURA, ESCAPAMENTO, AMORTECEDORES E ETC.). SE APÓS A INSTALAÇÃO, AINDA HOUVER DIFICULDADES OU QUALQUER OUTRO PROBLEMA, NUNCA TENTE RESOLVER SOZINHO, CONTATE A LOJA O OU REPRESENTANTE DA SUA REGIÃO. SOB NENHUMA CIRCUNSTÂNCIA, BAUS E/OU KITS DE FIXAÇÃO DEVERÃO SER REUTILIZADOS.

## IT ATTENZIONE - RACCOMANDAZIONI IMPORTANTI PER LA GUIDA

- IL MONTAGGIO DELLE VALIGIE (SIA TOP CHE LATERALI) PUÒ INFLUENZARE IL COMPORTAMENTO SU STRADA DEL MOTOCICLO SOPRATTUTTO IN FUNZIONE DEL PESO TRASPORTATO CHE COMUNQUE NON PUÒ ECCEDERE I LIMITI INDICATI. PRIMA DI PARTIRE ACCERTARSI CHE IL CARICO DEL BAULETTO SIA FISSATO PER EVITARE CHE SI SPOSTI, UTILIZZATE SEMPRE SOLO DUE VALIGIE LATERALI CONTEMPORANEAMENTE E CARICATELE ALLO STESSO MODO PER RIUSCIRE AD OTTENERE IL GIUSTO EQUILIBRIO. A CAUSA DEL COMPORTAMENTO DI GUIDA MODIFICATO, PRIMA DI INTRAPRENDERE UN VIAGGIO VERIFICARE LA STABILITÀ E LE CONDIZIONI DI GUIDA DEL MEZZO CON UN GIRO DI PROVA. DI CONSEGUENZA ADATTARE LO STILE DI GUIDA ALLE CONDIZIONI DEL MOTOCICLO.
- PER EVITARE INCIDENTI È NECESSARIO CONTROLLARE CHE TUTTI GLI ACCESSORI ED I BAGAGLI SIANO MONTATI CORRETTAMENTE, VERIFICARE CON REGOLARE FREQUENZA LE CONDIZIONI DI TENUTA.
- NON UTILIZZATE MAI LA MOTOCICLETTA CON IL BAULETTO APERTO O SOVRACCARICO.
- LEGGETE CON ATTENZIONE IL MANUALE E LE EVENTUALI LIMITAZIONI DELLA VOSTRA MOTOCICLETTA E LE ISTRUZIONI DI MONTAGGIO.
- NON USARE MAI SOLVENTI, BENZINA O ALTRI PRODOTTI CHIMICI, POSSONO DANNEGGIARE IL BAULETTO, PER LA PULIZIA UTILIZZATE ACQUA E SAPONE NEUTRO.
- NON METTERE MATERIALI INFIAMMABILI QUALI ESPLOSIVI, O BOMBOLE DEL GAS NELLE VALIGIE.
- VERIFICARE CON SCRUPOLOSA PERIZIA CHE I BULLONI CHE FISSANO IL KIT O LA VALIGIA SIANO BEN SERRATI.
- ATTENZIONE SE IL VENTO È FORTE. LA SENSIBILITÀ AL VENTO LATERALE AUMENTA CON IL FISSAGGIO DEI BAULETTI.
- LIMITARE IL CARICO SE IL PESO DELLA VALIGIA E IL SUO CONTENUTO SUPERANO QUELLO CONSENTITO DALLE ISTRUZIONI DI MONTAGGIO DEL PORTAPACCO O DALLE LIMITAZIONI INDICATE DALLA CASA MADRE.
- IL BAULETTO PUÒ CADERE SE NON È STATO AGGANCIATO CORRETTAMENTE. PRIMA DI PARTIRE VERIFICATE SCRUPolosAMENTE IL FISSAGGIO DI TUTTI I COLLEGAMENTI MECCANICI DEL BAULETTO.
- DURANTE LE MANOVRE DI GUIDA IN UNO SPAZIO RISTRETTO FATE ATTENZIONE ALLA LARGHEZZA DEL CARICO CHE AUMENTA NOTEVOLMENTE CON IL MONTAGGIO DI VALIGIE LATERALI.

## EN WARNING - IMPORTANT CAUTIONS WHILE DRIVING

- THE MOUNTING OF MOTORCYCLE LUGGAGE CAN AFFECT THE HANDLING CHARACTERISTICS OF A MOTORCYCLE. THIS IS DUE TO THE EXTRA LOAD APPLIED TO THE VEHICLE. UNDER NO CIRCUMSTANCES SHOULD THE GROSS WEIGHT OF THE LUGGAGE EXCEED THAT RECOMMENDED BY EITHER GIVI OR THE MOTORCYCLE MANUFACTURER. WE THEREFORE RECOMMEND THAT THE LOADING OF THE VEHICLE IS CAREFULLY CONSIDERED PRIOR TO RIDING AND PRIOR TO RIDING, IT IS IMPORTANT TO ALWAYS CHECK THAT THE LOAD IS SECURE IN ORDER TO AVOID MOVEMENT WHILE IN MOTION. MOUNT ONLY TWO PANNIERS AND IN ORDER TO OBTAIN THE CORRECT BALANCE, ALWAYS LOAD THEM EQUALLY WITH THE SAME WEIGHT PLACED ON EACH SIDE. BECAUSE OF THE INCREASED LOAD, IT IS ESSENTIAL TO ALWAYS CHECK THE STABILITY OF THE MOTORCYCLE PRIOR TO LEAVING ON A JOURNEY AND WOULD RECOMMEND TAKING THE LOADED MOTORCYCLE ON A SHORT RIDE BEFOREHAND.
- ALWAYS TAKE EXTRA CARE WHEN USING MOTORCYCLE LUGGAGE THAT IS FITTED TO A MOTORCYCLE.
- ACCIDENT PREVENTION. ALL ACCESSORIES AND LUGGAGE MUST BE FITTED SECURELY AND RECHECKED FREQUENTLY.





- NEVER RIDE A MOTORCYCLE WITH THE TOP BOX OVERLOADED OR UNLOCKED.
- CAREFULLY READ THE OWNERS MANUAL, THE LIMITATIONS OF YOUR MOTORCYCLE AND FITTING INSTRUCTIONS.
- NEVER USE SOLVENTS, PETROL OR DAMAGING CHEMICAL PRODUCTS TO CLEAN A TOP BOX. WE ADVISE THE USE OF A NEUTRAL CLEANER, IE WATER AND MILD SOAP.
- DO NOT PLACE FLAMMABLE OR EXPLOSIVE MATERIALS, OR GAS CYLINDERS INTO CASES ESPECIALLY INSIDE PANNIERS.
- CAREFULLY ENSURE THAT THE BOLTS USED TO ATTACH A CASE OR A KIT ARE FIRMLY TIGHTENED AND THIS SHOULD BE DONE DURING REGULAR SERVICING.
- ADDED ATTENTION MUST BE PAID IN INSTANCES OF STRONG WINDS. THE SENSITIVITY OF A MOTORCYCLE TO SIDE WINDS INCREASES ONCE CASES HAVE BEEN FITTED.
- IF THE WEIGHT OF THE CASE AND ITS CONTENTS EXCEED THE MAXIMUM LOADING SUGGESTED IN THE MOUNTING INSTRUCTIONS OF THE CASE CARRIER OR EXCEED THE LOADING LIMITATIONS GIVEN BY THE MOTORCYCLE MANUFACTURER, IT IS IMPORTANT TO LIMIT THE LOAD BEING CARRIED.
- A TOP CASE MAY DETACH IF NOT LOCKED TO THE CARRIER. BEFORE USE, IT IS ESSENTIAL TO CAREFULLY CHECK THAT THE FITTING OF THE CASE IS CORRECT AND SECURE.
- WHEN RIDING IN A NARROW SPACE, PAY ATTENTION TO THE WIDTH OF THE MOTORCYCLE AS THE WIDTH WILL INCREASE CONSIDERABLY ONCE PANNIERS HAVE BEEN FITTED.

DE

**WARNUNG - WICHTIGE HINWEISE BEIM FAHREN**

- BEI DER MONTAGE VON TOPCASE ODER SEITENKOFFERN KANN DAS FAHRVERHALTEN DES MOTORRRADS BEEINFLUSST WERDEN, VOR ALLEM WEGEN DES TRANSPORTIERTEN GEWICHTES, DAS KEINESFALLS DIE ZUGELASSENE NUTZLAST ÜBERSCHREITEN DARF. VOR DER ABFAHRT PRÜFEN SIE, DASS DIE LADUNG IM KOFFER GEGEN VERRÜTSCHEN GESICHERT IST. IMMER NUR ZWEI SEITENKOFFER GLEICHZEITIG MONTIEREN UND BEIDE SEITEN GLEICH BELADEN, DAMIT EINE GLEICHMÄSSIGE GEWICHTSVERTEILUNG ERREICHT WIRD. AUFGRUND DES VERÄNDERTEN FAHRVERHALTENS, PRÜFEN SIE DIE STABILITÄT UND FAHREIGENSCHAFTEN DES MOTORRRADS. PASSEN SIE IHRE FAHRWEISE DEN VERÄNDERTEN FAHREIGENSCHAFTEN DES MOTORRRADS AN UND TASTEN SIE SICH LANGSAM AN DIE RICHTIGGESCHWINDIGKEIT HERAN.
- ACHTEN SIE, UM UNFÄLLE ZU VERMEIDEN, DASS ALLE ZUBEHÖRTEILE UND GEPÄCKSTÜCKE SORGFÄLTIG BEFESTIGT SIND. PRÜFEN SIE DIES REGELMÄSSIG NACH.
- FAHREN SIE DAS MOTORRAD NIEMALS MIT ÜBERLADENEM ODER UNVERSCHLOSSENEM KOFFER.
- LESEN SIE DIE ANBAUANLEITUNG SORGFÄLTIG DURCH. BEACHTEN SIE DIE SICHERHEITSHINWEISE IN IHREM FAHRERHANDBUCH.
- ZUR PFLEGE UND REINIGUNG SIND KEINESFALLS LÖSUNGSMITTEL, BENZIN ODER CHEMIKALIEN ZU VERWENDEN, DA DER KOFFER BESCHÄDIGT WERDEN KÖNNTE. BENUTZEN SIE NUR EIN NEUTRALES REINIGUNGSMITTEL (WASSER MIT NEUTRALSEIFE).
- TRANSPORTIEREN SIE BITTE KEINE ENTZÜNDBAREN, EXPLOSIVEN STOFFE, ODER GASSPRÜHDOSEN IN DEN KOFFERN, BESONDERS NICHT IN DEN SEITENKOFFERN.
- PRÜFEN SIE MIT SORGFALT, DASS DIE BOLZEN, DIE DEN KOFFER ODER DEN ANBAUSATZ BEFESTIGEN, GUT ANGEZOGEN SIND.
- VORSICHT BEI STARKEM WIND. DIE SEITENWINDEMPFINDLICHKEIT ERHÖHT SICH DURCH DEN ANBAU VON GEPÄCKHALTERN.
- BESCHRÄNKEN SIE DIE NUTZLAST, WENN DAS GEWICHT UND DER INHALT DIE MAXIMALE ANGEGEBENE BELADUNG DER BAUANLEITUNGEN DES GEPÄCKTRÄGERS ÜBERSCHREITEN ODER DIE GEWICHTSBESCHRÄNKUNGEN DES FAHRZEUGHERSTELLERS ÜBERSCHRITTEN WERDEN.
- DAS TOPCASE KANN HERUNTERFALLEN. WENN ES NICHT RICHTIG BEFESTIGT WURDE. VOR FAHRANTRITT ALLE MECHANISCHEN VERBINDUNGEN AUF FESTIGKEIT ÜBERPRÜFEN.
- VORSICHT BEI FAHRMANÖVERN AUF BEENGTEM RAUM, DIE BAUBREITE DES FAHRZEUGHECKS ERHÖHT SICH DURCH DEN ANBAU VON SEITENKOFFERN ERHEBLICH.

FR

**AVERTISSEMENT - RECOMMANDATIONS IMPORTANTES POUR LA CONDUITE**

- LE MONTAGE DES VALISES (AUSSI BIEN CENTRALES QUE LATÉRALES) PEUT INFLUENCER LE COMPORTEMENT DE LA MOTO PENDANT LA CONDUITE SURTOUT EN FONCTION DU POIDS TOTAL QUI NE DOIT PAS ÊTRE SUPÉRIEUR À CELUI QUI EST AUTORISÉ. AVANT DE PARTIR ASSUREZ-VOUS QUE LE CHARGEMENT DANS LA VALISE SOIT BIEN FIXÉ POUR ÉVITER QU'IL SE DÉPLACE. UTILISEZ TOUJOURS LES DEUX VALISES LATÉRALES SIMULTANÉMENT ET CHARGEZ-LES DU MÊME POIDS AFIN D'OBTENIR LE JUSTE ÉQUILIBRE. À CAUSE DU CHANGEMENT DU COMPORTEMENT DE LA CONDUITE, AVANT DE COMMENCER VOTRE VOYAGE FAITES UN TOUR D'ESSAI POUR VÉRIFIER LA STABILITÉ ET LES CONDITIONS DE CONDUITE. ADAPTEZ VOTRE CONDUITE EN CONSÉQUENCE.
- POUR ÉVITER TOUT ACCIDENT, IL CONVIENT DE CONDUIRE AVEC PRÉCAUTION UNE MOTO À LAQUELLE DES ACCESSOIRES ET DES BAGAGES ONT ÉTÉ RAJOUTÉS.
- PENDANT LA CONDUITE, TOUTES LES SERRURES DE TOUTES LES SACOCHES DOIVENT ÊTRE FERMÉES.
- LISEZ ATTENTIVEMENT DANS LE MANUEL DU CONSTRUCTEUR LES ÉVENTUELLES LIMITATIONS DE VOTRE MOTO, ET LES INSTRUCTIONS CONCERNANT LE CHARGEMENT DES ACCESSOIRES.
- NE JAMAIS UTILISER DE DISSOLVANTS, D'ESSENCE OU D'AUTRES PRODUITS CHIMIQUES QUI POURRAIENT ENDOMMAGER LE TOP CASE. POUR LE NETTOYER, UTILISEZ DE L'EAU ET DU SAVON NEUTRE.
- NE METTEZ PAS DE MATIÈRES INFLAMMABLES OU EXPLOSIVES DANS LES VALISES.
- VÉRIFIEZ SCRUPULEUSEMENT QUE LES BOULONS, DU KIT DE FIXATION DE LA VALISE SOIENT BIEN FIXÉS.
- FAITES ATTENTION SI LE VENT EST FORT. LA SENSIBILITÉ AU VENT LATÉRAL AUGMENTE EN RAISON DE LA DE LA PRÉSENCE DES VALISES.
- LIMITER LE CHARGEMENT SI LE POIDS DE LA VALISE ET DE SON CONTENU DÉPASSE CELUI PRÉCONISÉ SUR LES INSTRUCTIONS DE MONTAGE DU PORTE-PAQUET OU DES LIMITATIONS INDICUÉES PAR LE CONSTRUCTEUR.
- LE TOP-CASE PEUT TOMBER S'IL N'EST PAS CORRECTEMENT ARRIMÉ. AVANT DE PARTIR, VÉRIFIEZ SCRUPULEUSEMENT LE BON VERROUILLAGE DU TOP CASE SUR SON SUPPORT.
- EN MANŒUVRANT DANS UN ESPACE ÉTROIT, FAITES ATTENTION À LA LARGEUR DU CHARGEMENT QUI AUGMENTE CONSIDÉRABLEMENT AVEC LE MONTAGE DES VALISES LATÉRALES.

ES

**PRECAUCIONES DE CONDUCCION**

- EL MONTAJE DE LAS MALETAS (SEA POSTERIOR QUE LATERAL) PUEDE INFLUIR EN EL COMPORTAMIENTO EN LA CARRETERA DE LA MOTOCICLETA, SOBRE TODO EN FUNCIÓN DEL PESO TRANSPORTADO, QUE NUNCA PUEDE EXCEDER DE LOS LÍMITES INDICADOS ANTES DE PARTIR EN RUTA, ASEGURESE QUE LA CARGA DEL BAÚL ESTÁ SUJETADA PARA EVITAR QUE SE DESPLACE. UTILIZAR SIEMPRE DOS MALETAS LATERALES TEMPORANEAMENTE Y CARGADAS DEL MISMO MODO PARA LLEGAR A OBTENER EL JUSTO EQUILIBRIO. A CAUSA DEL COMPORTAMIENTO DE GUÍA MODIFICADO, ANTES DE INICIAR UN VIAJE, VERIFICAR LA ESTABILIDAD Y LAS CONDICIONES DE CONDUCCIÓN DEL VEHÍCULO CON UNA VUELTA DE PRUEBA. COMO CONSECUENCIA ADECUAR LA CONDUCCIÓN A LAS CONDICIONES DE LA MOTO.
- PARA EVITAR INCIDENTES ES NECESARIO CONTROLAR QUE TODOS LOS ACCESORIOS Y EL EQUIPAJE ESTEN MONTADOS CORRECTAMENTE. VERIFICAR CON REGULAR FRECUENCIA LAS CONDICIONES DEL CARENADO.
- NO UTILIZAR NUNCA LA MOTOCICLETA CON EL BAÚL ABIERTO O SOBRECARGADO.
- LEER CON ATENCIÓN EL MANUAL Y LAS EVENTUALES LIMITACIONES DE NUESTRA MOTOCICLETA Y LAS INSTRUCCIONES DE MONTAJE.
- PARA LA LIMPIEZA UTILIZAR AGUA Y JABÓN NEUTRO. NO USAR NUNCA DISOLVENTES U OTROS PRODUCTOS QUÍMICOS YA QUE PUEDEN DAÑAR EL BAÚL.
- NO INTRODUCIR EN LAS MALETAS/BAÚLES MATERIALES INFLAMABLES COMO EXPLOSIVOS O BOTELLAS DE GÁS.
- VERIFICAR ESCRUPULOSAMENTE LA PARTE TÉCNICA COMO TORNILLOS/TUERCAS QUE FIJAN EL SOPORTE A LA MALETA QUE ESTÉN BIEN APRETADAS.
- ATENCIÓN SI EL VIENTO ES FUERTE YA QUE LA SENSIBILIDAD AL VIENTO LATERAL AUMENTA CON MALETAS MONTADAS.
- LIMITAR LA CARGA, SI EL PESO DE LA MALETA Y SU CONTENIDO SUPERAN EL RECOMENDADO EN LAS INSTRUCCIONES DE MONTAJE DEL PORTAPAQUETES O DE LAS LIMITACIONES INDICADAS POR GIVI.
- EL BAÚL/MALETA PUEDE CAER SI NO HA SIDO ENGANCHADO CORRECTAMENTE, POR ELLO, ANTES DE SALIR VERIFICAR ESCRUPULOSAMENTE LA FIJACIÓN DE TODAS LAS CONEXIONES/UNIONES MECÁNICAS DEL BAÚL/MALETA.
- DURANTE LAS MANIOBRAS DE CONDUCCIÓN EN UN ESPACIO REDUCIDO, PRESTAR ATENCIÓN A LA ANCHURA QUE AUMENTA NOTABLEMENTE CON EL MONTAJE DE LAS MALETAS LATERALES.
- CONDUCIR SIEMPRE LA MOTO CON CUIDADO, CUANDO LAS MALETAS LLEVEN UNA CARGA MÁXIMA.

PT

**ATENÇÃO - PRECAUÇÃO IMPORTANTE AO DIRIGIR**

- A FIXAÇÃO DOS BAÚS NA MOTOCICLETA PODE INFLUENCIAR DIRETAMENTE NAS CARACTERÍSTICAS OPERACIONAIS DA MOTO. ISSO SE DEVE AO PESO EXTRA APLICADO. EM HIPÓTESE ALGUMA, O PESO TOTAL TRANSPORTADO DEVE EXCEDER O RECOMENDADO PELA GIVI OU PELO FABRICANTE DA MOTO. SEMPRE CONSIDERE A CARGA DO BAÚ ESTANDO À MOTO EM MOVIMENTO. ANTES DE DAR A PARTIDA, CERTIFIQUE-SE DE QUE A CARGA ESTÁ DEVIDAMENTE PRESA, EVITANDO QUE SE MOVIMENTE DENTRO DO BAÚ. DEVIDO À CARGA DO BAÚ, CERTIFIQUE-SE SEMPRE DAS CONDIÇÕES DE ESTABILIDADE DA SUA MOTO ANTES DE VIAJAR. SEMPRE TOME PRECAUÇÕES EXTRAS QUANDO USAR A MOTO COM OS BAÚS JÁ INSTALADOS.
- PARA A PREVENÇÃO DE ACIDENTES, TODOS OS ACESSÓRIOS E BAGAGEM DEVEM SER AJUSTADOS DE MANEIRA SEGURA E TAMBÉM CONSTANTEMENTE CHECADOS.
- NUNCA DIRIJA SUA MOTO SE O BAÚ ESTIVER COM CARGA ACIMA DO PERMITIDO OU SE O MESMO NÃO ESTIVER CORRETAMENTE TRAVADO.
- LEIA O MANUAL DE INSTRUÇÕES CUIDADOSAMENTE SE ATENTANDO AS INSTRUÇÕES DE MONTAGEM E PROCURE ENTENDER AS LIMITAÇÕES DE SUA MOTO.
- PARA A HIGIENIZAÇÃO DO BAÚ, RECOMENDAMOS O USO APENAS DE ÁGUA LIMPA E SABÃO NEUTRO. NUNCA UTILIZE SOLVENTES, QUEROSENO OU PRODUTOS QUÍMICOS QUE POSSAM DANIFICAR O BAÚ.
- NÃO TRANSPORTE MATERIAL INFLAMÁVEL, EXPLOSIVOS OU CILINDROS DE GÁS.
- VERIFIQUE CUIDADOSAMENTE SE OS PINOS QUE AJUSTAM O BAÚ E O KIT ESTÃO BEM PRESOS.
- ATENTE PARA O CASO DE VENTO FORTE. A SENSIBILIDADE DA MOTO AO VENTO LATERAL AUMENTA APÓS A INSTALAÇÃO DOS BAÚS.
- REDUZA A CARGA DO BAÚ QUANDO SEU PESO, JUNTO COM O DE SEU CONTEÚDO, SUPERAR O PESO INDICADO NA INSTRUÇÃO DE MONTAGEM OU O INDICADO PELO FABRICANTE DE SUA MOTO.
- O BAÚ PODE SE SOLTAR DABASE SE NÃO ESTIVER CORRETAMENTE FIXADO, POR ISSO, ANTES DE VIAJAR, CERTIFIQUE-SE DA CORRETA MONTAGEM DE TODAS AS CONEXÕES MECÂNICAS.
- CASO HAJA A NECESSIDADE DE SE TRANSITAR POR CORREDORES ESTREITOS, PRESTE MUITA ATENÇÃO, POIS A INSTALAÇÃO DOS BAÚS LATERAIS AUMENTA CONSIDERAVELMENTE A LARGURA DE SUA MOTO.

**GIVI****ISTRUZIONI DI MONTAGGIO - MOUNTING INSTRUCTIONS - INSTRUCTIONS DE MONTAGE**



## IT ALCUNE PRECAUZIONI

GUIDARE LA MOTOCICLETTA CON PRUDENZA SOPRATTUTTO QUANDO LE VALIGIE SONO A PIENO CARICO. AFFINCHÉ L'USURA NON COMPROMETTA L'AGGANCIO DELLA VALIGIA È NECESSARIO CONTROLLARE PERIODICAMENTE:

- IL SERRAGGIO DELLE VITI CHE ANCORANO IL NASELLO;
- IL BLOCCAGGIO DELLO SNODO;
- CONTROLLARE L'USURA DEI GOMMINI (SE LO SONO ORDINARLI PRESSO I NOSTRI RIVENDITORI - ART. Z126).

AL FINE DI NON PREGIUDICARE LA NORMALE TENUTA ERMETICA DELLA VALIGIA, ASSICURARSI CHE LA STESSA SI CHIUDA SENZA CHE IL COPERCHIO SFORZI CONTRO IL CONTENUTO.

## EN SOME PRECAUTIONARY MEASURES

ALWAYS BE CAREFUL WHILE RIDING A MOTORCYCLE. BUT IT IS IMPORTANT TO BE EXTRA CAREFUL WHEN RIDING WITH CASES THAT ARE AT FULL LOAD. TO AVOID WEAR AND TEAR COMPROMISING CASE FASTENINGS IT IS IMPORTANT TO CARRY OUT THE FOLLOWING REGULAR CHECKS:

- THAT THE SCREWS OF THE ATTACHMENT CLAMP ARE DULY FASTENED;
- THAT THE JOINT IS SECURE;
- THAT THE PLATE RUBBERS ARE NOT WORN (IF SO, PLACE AN ORDER FOR ITEM Z126 WITH ONE OF OUR RETAILERS / STOCKISTS).

IN ORDER NOT TO COMPROMISE THE WATERTIGHT SEAL OF A CASE, IT IS ESSENTIAL THAT THE LID IS NOT FORCED CLOSED AGAINST THE INTERNAL CONTENTS.

## DE SICHERHEITSHINWEISE

VORSICHTIG FAHREN, VOR ALLEM BEI VOLLER BELADUNG.

DAMIT DIE KOFFERBEFESTIGUNG NICHT VERSCHLEISST, KONTROLLIEREN SIE BITTE REGELMÄSSIG:

- DASS DIE SCHRAUBEN DES HALTEBÜGELS GUT ANGESCHRAUBT SIND;
- DASS DAS GELENK BLOCKIERT IST;
- DASS DIE GUMMISTÖPSEL NICHT VERSCHLIESSEN SIND (BEI VERSCHLEISS ERSETZEN - ARTIKEL Z126).

UM DIE DICHTIGKEIT DES KOFFERS NICHT ZU BEEINTRÄCHTIGEN, DARF DER DECKEL BEIM VERSCHLIESSEN DES KOFFERS NICHT GEGEN DEN INHALT DRÜCKEN.

## FR QUELQUES PRÉCAUTIONS

CONDUIRE LA MOTO AVEC PRUDENCE SURTOUT QUAND LES VALISES SONT CHARGÉES AU MAXIMUM.

AFIN QUE L'USURE NE COMPROMETTE PAS L'ATTACHE DE LA VALISE IL EST NÉCESSAIRE DE CONTRÔLER PÉRIODIQUEMENT:

- LE SERRAGE DES VIS QUI TIENNENT LE PLOT DE FIXATION;
- LE BLOQUAGE DE LA ROTULE;
- CONTRÔLER L'USURE DES SILENT BLOCS (S'ILS SONT USÉS CONTACTER NOS REVENDUEURS - ART. Z126).

AFIN DE NE PAS COMPROMETTRE LA FERMETURE ET L'ÉTANCHÉITÉ DE LA VALISE, S'ASSURER QU'ELLE SE REFERME SANS QUE LE COUVERCLE FORCE SUR LE CONTENU.

## ES ALGUNAS PRECAUCIONES

CONDUCCIR SIEMPRE LA MOTO CON CUIDADO, CUANDO LAS MALETAS LLEVEN UNA CARGA MÁXIMA.

CON EL FIN DE QUE EL USO NO COMPROMETA EL DESGASTE DEL ANCLAJE, ES NECESARIO REVISARLO PERIODICAMENTE.

- LA FIJACIÓN DE LOS TORNILLOS QUE SUJETAN EL ANCLAJE.
- EL BLOQUEO DE LAS RÓTULAS.
- CONTROLAR EL DESGASTE DE LA GOMA (SI ES NECESARIO SOLICITARLO A NUESTROS DISTRIBUIDORES ART. Z126)

CON EL FIN DE NO PERJUDICAR LA ESTABILIDAD DE LA MALETA, HAY QUE ASEGURARSE QUE ESTÉ BIEN CERRADA Y QUE LA TAPA NO SEA FORZADA POR EL CONTENIDO.

## PT ALGUMAS PRECAUÇÕES

TENHA SEMPRE CUIDADO AO PILOTAR SUA MOTO, PRINCIPALMENTE QUANDO OS BAÚS ESTIVEREM NO LIMITE DE SUA CAPACIDADE DE CARGA.

PARA EVITAR QUE O USO CONTÍNUO PREJUDIQUE O SISTEMA DE TRAVA, FAÇA UMA REVISÃO PERIÓDICA:

- PARAFUSOS DA PLACA DE FIXAÇÃO DEVIDAMENTE PRESOS.
- CERTIFIQUE-SE DE QUE A ESTRUTURA ESTEJA SEGURA.
- CERTIFIQUE-SE DE QUE AS BORRACHAS DE BASE DO BAÚ (COXINS DE APOIO) NÃO ESTÃO GASTAS (CASO ESTEJAM, SUBSTITUA-AS POR NOVAS)

PARA QUE A BORRACHA DE VEDAÇÃO DO BAÚ NÃO SEJA DANIFICADA, CERTIFIQUE-SE DE QUE A TAMPÁ ESTEJA PERFEITAMENTE FECHADA, DE MODO A NÃO FORÇAR E/OU EMPURRAR O CONTEÚDO DO BAÚ.

## IT MANUTENZIONE

IN CASO DI CADUTA DELLA MOTO O DI URTO VIOLENTO DELLA VALIGIA, ANCHE SE TRASPORTATO A MANO, SI RACCOMANDA COMUNQUE DI VERIFICARE ATTENTAMENTE CHE NON SI SIANO VERIFICATE ROTTURE O DANNEGGIAMENTI AL SISTEMA DI AGGANCIO, COSTITUITO DAL TELAIO LATERALE CON I SUOI SUPPORTI, NASELLI E GOMMINI. NEL DUBBIO SOSTITUIRE IL TELAIO DI SUPPORTO.

## EN MAINTENANCE

IN THE EVENT THAT THE CASE FALLS FROM THE MOTORCYCLE OR RECEIVES A HEAVY BLOW, EVEN WHILE BEING TRANSPORTED BY HAND, WE RECOMMEND CAREFULLY CHECKING THAT NO BREAKAGE OR DAMAGE HAS OCCURRED TO THE FIXING SYSTEM. FOR THE SIDE CASE, IT CONSISTS OF THE SIDE FRAME WITH ITS SUPPORTS, BOLTS AND RUBBER SUPPORT POINTS. IF THERE IS ANY DOUBT, REPLACE THE FRAME.

## DE WARTUNG

IM FALLE EINES MOTORRADSTURZES ODER EINES HEFTIGEN AUFFPRALLS DES KOFFERS/TOPCASE, AUCH WENN DIESER VON HAND TRANSPORTIERT WURDE, WIRD EMPFOHLEN, DAS BEFESTIGUNGSSYSTEM, DAS IM FALLE DES TOPCASE AUS DER PLATTE MIT IHREN HALTERUNGEN, BEFESTIGUNGSNASEN, GUMMIELEMENTEN UND VERBINDUNGSELEMENTEN ZUM KOFFER ODER IM FALLE DES SEITENKOFFERS AUS DEM SEITENRAHMEN MIT SEINEN HALTERUNGEN, BEFESTIGUNGSNASEN UND GUMMIELEMENTEN BESTEHT, SORGFÄLTIG AUF BRÜCHE ODER SCHÄDEN ZU PRÜFEN. IM ZWEIFELSFALL DIE PLATTE UND DEN TRAGRAHMEN ERSETZEN.

## FR ENTRETIEN

EN CAS DE CHUTE DE LA MOTO OU DE CHOC VIOLENT DE LA VALISE, MÊME EN CAS DE TRANSPORT À LA MAIN, IL EST RECOMMANDÉ DE VÉRIFIER SOIGNEUSEMENT QU'AUCUN BRIS OU DOMMAGE N'EST SURVENU AU SYSTÈME D'ACCROCHAGE COMPOSÉ, DANS LE CAS DE LA VALISE LATÉRALE, DU CADRE LATÉRAL AVEC SES SUPPORTS, ERGOTS ET PATINS. DANS LE DOUTE, REMPLACER LE CADRE DE SUPPORT.

## ES MANTENIMIENTO

EN CASO DE CAÍDA DE LA MOTO O GOLPE FUERTE DE LA MALETA, INCLUSO SI ES TRANSPORTADA A MANO, SE RECOMIENDA VERIFICAR ATENTAMENTE QUE NO HAYA PIEZAS ROTAS O DAÑOS EN EL SISTEMA DE FIJACIÓN COMPUESTO, EN EL CASO DE LA MALETA LATERAL, DEL PORTAMALETAS CON SUS SOPORTES, ANCLAJE/NARIZ Y GOMAS. EN CASO DE DUDA, SUSTITUIR EL PORTAMALETAS.

## PT MANUTENÇÃO

EM CASO DE QUEDA DA MOTO OU DE COLISÃO VIOLENTO DO BAÚ, MESMO SE TRANSPORTADO MANUALMENTE, RECOMENDA-SE VERIFICAR ATENTAMENTE QUE NÃO HÁ RUPTURAS OU DANOS AO SISTEMA DE FIXAÇÃO CONSTITUÍDO, NO CASO DO BAÚ LATERAL, DO QUADRO LATERAL COM SEUS SUPORTES, PINOS DE ENCAIXE E BORRACHAS. EM CASO DE DÚVIDAS, SUBSTITUA A BASE E O QUADRO DE SUPORTE.



**IT****GARANZIA 24 MESI - CONDIZIONI DI GARANZIA****IMPORTANTE**

L'ARTICOLO DA LEI ACQUISTATO È GARANTITO PER 24 MESI PER EVENTUALI DIFETTI DI FABBRICAZIONE A PARTIRE DALLA DATA DI ACQUISTO.

LA GARANZIA SARÀ RITENUTA VALIDA SOLO SE VERRÀ CONSERVATO LO SCONTRINO (O RICEVUTA) CHE ATTESTA LA DATA DI ACQUISTO.

**LA GARANZIA VALE:**

- PER LA SOSTITUZIONE DEI PEZZI RICONOSCIUTI DIFETTOSI DAL RIVENDITORE.
- IN CASO DI ROTTURA SARÀ SOSTITUITO ESCLUSIVAMENTE IL COMPONENTE RITENUTO DIFETTOSO E NON L'INTERO ARTICOLO.
- DIRITTI DI GARANZIA SARANNO APPLICATI AI PRODOTTI CORRETTAMENTE UTILIZZATI E RESI IN STATO DI BUONA CONSERVAZIONE.

**LA GARANZIA NON PUÒ ESSERE RITENUTA VALIDA PER:**

- I DANNI CONSEGUENTI AD INCIDENTI, TRASCURATEZZA, CATTIVO USO O DETERIORAMENTO DOVUTO A NORMALE USURA.
- DIFETTI O DANNI CAUSATI DALLA VICINANZA A FONTI DI CALORE SILENZIATORI COMPRESI O DALL'USO DI SOSTANZE QUALI I SOLVENTI.
- SPESE DI SPEDIZIONE IN CASO DI CONTROLLO O RIPARAZIONE.

**IN NESSUN CASO LA GARANZIA DA DIRITTO AL RISARCIMENTO DEI DANNI DIRETTI O INDIRETTI, CAUSATI A PERSONE O COSE PER VIZI DELL'ARTICOLO GIVI.**

**PER ULTERIORI DETTAGLI CONTATTATE IL VOSTRO DISTRIBUTORE LOCALE.**

**EN****24-MONTH GUARANTEE - GUARANTEE CONDITIONS****IMPORTANT**

THIS PRODUCT IS GUARANTEED AGAINST MANUFACTURING DEFECTS FOR A PERIOD OF 24 MONTHS FROM DATE OF PURCHASE. THE GUARANTEE IS VALID WITH PROOF OF PURCHASE STATING THE LOCATION AND DATE OF SALE IN THE FORM OF EITHER AN INVOICE OR RECEIPT.

**THE GUARANTEE IS VALID:**

- FOR THE REPLACEMENT OF COMPONENTS DEEMED TO BE FAULTY BY THE LOCAL DISTRIBUTOR.
- IN CASE OF BREAKAGE THE GUARANTEE COVERS THOSE COMPONENTS FOUND TO BE DEFECTIVE AND NOT THE ENTIRE PRODUCT.
- THE GUARANTEE IS ONLY APPLICABLE IF THE PRODUCT HAS BEEN USED AND MAINTAINED AS PER THE MANUFACTURER'S GUIDELINES. PRODUCTS THAT HAVE BEEN USED OUTSIDE OF THESE GUIDELINES WILL NOT BE COVERED.

**THE GUARANTEE DOES NOT COVER:**

- DAMAGE RESULTING FROM ACCIDENTS, NEGLIGENCE, MISUSE OR GENERAL WEAR AND TEAR.
- DEFECTS OR DAMAGE DUE TO THE PROXIMITY OF A HEAT-SOURCE, INCLUDING A MOTORCYCLE EXHAUST, OR AS A RESULT OF THE USE OF SOLVENTS OR OTHER HARMFUL / DAMAGING SUBSTANCES.
- FREIGHT EXPENSES INCURRED TO ESTABLISH IF A REPAIR IS REQUIRED.

**UNDER NO CIRCUMSTANCES DOES THIS GUARANTEE ENTITLE THE END USER TO COMPENSATION FOR DIRECT, INDIRECT DAMAGE OR INJURY CAUSED TO PERSONS OR PROPERTY BY FAULTY PRODUCTS.**

**FOR FURTHER DETAILS PLEASE CONTACT YOUR LOCAL DISTRIBUTOR.**

**DE****24 MONATE GARANTIE - GARANTIEBEDINGUNGEN****WICHTIG**

AUF DEN VON IHNEN GEKAUFTE ARTIKEL GEWÄHREN WIR 24 MONATE GARANTIE FÜR EVENTUELLE HERSTELLUNGSFEHLER AB EINKAUFSDATUM. DEN GARANTIEANSPRUCH GEWÄHREN WIR NUR MIT VORGEWIESENER ORIGINALRECHNUNG ODER QUITTUNG.

**DIE GARANTIE GILT FÜR:**

- ALLE SCHADHAFTEN TEILE DIE VOM VERKÄUFER ANERKANNT WERDEN.
- GIVI ERSETZT NUR DIE JEWEILS SCHADHAFTEN TEILE, NICHT DAS GANZE SYSTEM.
- GARANTIEANSPRUCH BESTEHT NUR AUF PRODUKTE, DIE IN ORDNUNGSGEMÄSSEM ZUSTAND RETOURNIERT WERDEN.

**DIE GARANTIE GILT NICHT:**

- BEI SCHÄDEN DIE DURCH UNFÄLLE, NACHLÄSSLICHKEIT, ODER UNSACHGEMÄSSEN GEBRAUCH ODER BEI ABNUTZUNG ENTSTANDEN SIND.
- FÜR HITZESCHÄDEN (SCHALLDÄMPFER) ODER BEI GEBRAUCH VON LÖSUNGSMITTEL ZUR REINIGUNG.
- GIVI ERSETZT KEINE VERSANDKOSTEN ZUR PRÜFUNG UND KONTROLLE EINGESENDERTE PRODUKTE.

**GIVI HAFTET NICHT FÜR ALLE DIREKTEN UND INDIREKTEN PERSONEN- UND SACHSCHÄDEN, DIE VON GIVI PRODUKTEN VERURSACHT WORDEN SIND.**

**FÜR WEITERE INFORMATIONEN WENDEN SIE SICH BITTE AN IHREN FACHHÄNDLER.**



**FR****GARANTIE 24 MOIS - CONDITIONS DE GARANTIE****IMPORTANT**

L'ARTICLE QUE VOUS VENEZ D'ACQUERIR EST GARANTI 24 MOIS CONTRE D'EVENTUELS DEFAUTS DE FABRICATION A PARTIR DE LA DATE D'ACHAT. LA GARANTIE NE POURRA S'APPLIQUER QUE SUR PRESENTATION DU TICKET DE CAISSE OU DE LA FACTURE ATTESTANT DE LA DATE D'ACHAT.

**LA GARANTIE COUVRE:**

- LE REMPLACEMENT DES PIECES RECONNUES DEFECTUEUSES PAR LE REVENDEUR.
- EN CAS DE RUPTURE, SEULE LA PIECE RECONNUE DEFECTUEUSE SERA REMPLACEE ET NON PAS L'ARTICLE EN ENTIER.
- LES DROITS DE GARANTIE SERONT APPLIQUES AUX PRODUITS CORRECTEMENT UTILISES ET RENDUS EN BON ETAT.

**LA GARANTIE NE COUVRE PAS:**

- LES DOMMAGES CONSEQUENTS A UN ACCIDENT, A LA NEGLIGENCE, AU MAUVAIS USAGE OU A UNE DETERIORATION DUE A UNE USURE NORMALE.
- LES DEFAUTS OU DOMMAGES CAUSES PAR LA PROXIMITE D'UNE SOURCE DE CHALEUR COMME LES SILENCIEUX OU DE L'UTILISATION DE SUBSTANCES COMME LES SOLVANTS.
- LES FRAIS D'EXPEDITION EN CAS DE CONTROL OU DE REPARATION.

**EN AUCUN CAS LA GARANTIE NE DONNE DROIT A UNE INDEMNISATION DES DOMMAGES DIRECTS OU INDIRECTS CAUSES A DES BIENS OU A DES PERSONNES PAR DES DEFAUTS DES ARTICLES GIVI.**

**POUR DE PLUS AMPLES INFORMATIONS, MERCI DE CONTACTER VOTRE REVENDEUR LE PLUS PROCHE.**

**ES****24 MESES DE GARANTIA - CONDICIONES****IMPORTANTE**

EL ARTÍCULO QUE VD. HA COMPRADO TIENE UNA GARANTÍA DE 24 MESES POR DEFECTOS DE FABRICACIÓN A PARTIR DE LA FECHA DE LA COMPRA. LA GARANTÍA SÓLO SERÁ VÁLIDA SI SE CONSERVA EL TIKUET O FACTURA QUE CERTIFICA LA FECHA DE COMPRA.

**LA GARANTÍA ES VALIDA:**

- PARA EL REMPLAZO DE COMPONENTES DAÑADOS, TIENE QUE ACUDIR A SU DISTRIBUIDOR LOCAL.
- EN CASO DE ROTURA, SERA SUSTITUIDO EXCLUSIVAMENTE EL COMPONENTE DEFECTUOSO, PERO NO EL ARTÍCULO COMPLETO.
- LA GARANTÍA SÓLO ES APLICABLE A LOS PRODUCTOS QUE HAYAN SIDO USADOS Y MANTENIDOS CORRECTAMENTE Y CON UNA BUENA CONSERVACIÓN.

**LA GARANTÍA NO CUBRE:**

- EL DAÑO CAUSADO POR ACCIDENTES, NEGLIGENCIA, Y MAL USO EN GENERAL O DETERIORO DEBIDO AL USO NORMAL.
- DEFECTOS O DAÑOS CAUSADOS POR UNA PROXIMIDAD AL SILENCIADOR, O POR EL RESULTADO DEL USO DE DISOLVENTES U OTRAS SUBSTANCIAS.
- FRECUENTEMENTE DEBE SER REVISADO O REPARADO CUANDO HAYA QUE HACERLO.
- LOS GASTOS DE EXPEDICIÓN EN CASO DE REVISIÓN O REPARACIÓN.

**EN NINGÚN CASO LA GARANTIA PUEDE PROVOCAR UNA COMPENSACIÓN DIRECTA, O INDIRECTA POR EL DAÑO CAUSADO A PERSONAS O PROPIEDADES, POR ERRORES DEL ARTÍCULO GIVI.**

**PARA MÁS DETALLES, POR FAVOR CONTACTE CON SU DISTRIBUIDOR LOCAL.**

**PT****GARANTIA DE 24 MESES - CONDIÇÕES****IMPORTANTE**

ESTE PRODUTO TEM GARANTIA CONTRA DEFEITOS DE FABRICAÇÃO, VÁLIDA POR 24 MESES A CONTAR DA DATA DA COMPRA, PORÉM, SÓ SERÁ VALIDA COM A APRESENTAÇÃO DE NOTA FISCAL CONTENDO O NOME DA LOJA E DATA DA COMPRA.

**ESTA GARANTIA É VÁLIDA:**

- PARA A SUBSTITUIÇÃO DE PEÇAS PELA LOJA, CASO SEJA CONSTATADO O DEFEITO NA PEÇA.
- CASO O BAÚ QUEBRÉ, A GARANTIA SOMENTE COBRIRÁ AS PEÇAS QUE TENHAM CAUSADO O EVENTUAL DEFEITO.
- A GARANTIA SE APLICA APENAS A BAÚS USADOS E MANTIDOS CONFORME INSTRUÇÕES DO FABRICANTE.

**ESTA GARANTIA NÃO É VÁLIDA:**

- DANOS CAUSADOS AO BAÚ POR ACIDENTE, NEGLIGÊNCIA OU USO INDEVIDO IGNORANDO AS NORMAS DE PROTEÇÃO, SEGURANÇA E MANUTENÇÃO.
- DANOS DEVIDOS A EXPOSIÇÃO E PROXIMIDADE DO BAÚ A FONTES DE CALOR, INCLUINDO O ESCAPAMENTO DA MOTO.
- DANOS DEVIDOS AO USO DE SUBSTÂNCIAS NÃO PERMITIDAS PARA LIMPEZA, COMO SOLVENTES OU QUEROSENE.
- DESPESAS DE ENVIO E TRANSPORTE DA PEÇA PARA APRECIÇÃO OU CERTO.

**SOB NENHUMA CIRCUNSTÂNCIA A GARANTIA PERMITE UMA COMPENSAÇÃO DIRETA OU INDIRETA POR DANO OU PREJUÍZO CAUSADO A TERCEIROS OU BENS DE TERCEIROS, PELO PRODUTO.**

**PARA MAIS DETALHES, CONSULTE SEU REVENDEDOR.**





**HEADQUARTERS:**

GIVI S.P.A. \_Flero (BS) Italy  
Ph +39 030 35 80 518  
info@givi.it \_www.givi.it

**BRASIL: GIVI DO BRASIL LTDA**

Ph. +55 12 3644 8025  
Fax +55 12 3644 8029  
info@givi.com.br \_www.givi.com.br

**FRANCE: GIVI FRANCE**

Ph. (04) 72 25 79 41 \_Fax (04) 72 25 03 73  
givi.france@givi.fr \_www.givi.fr

**GERMANY: GIVI DEUTSCHLAND GmbH**

Ph. (0) 911 955100 \_Fax (0) 911 9551022  
office@givi-deutschland.de \_www.givi.de

**MALAYSIA: GIVI ASIA SDN BHD**

Ph. (603) 6028 3800 \_Fax (603) 6028 1300  
enquiry@givi.com.my \_www.givi.com.my

**SPAIN: GIVI CONCESSIONAIRES IBERICA S.L.U.**

Ph. (93) 8906820 \_Fax (93) 8906802  
givi@givi.es \_www.givi.es

**UK: GIVI UK LTD**

Ph. (01327) 706220 \_Fax (01327) 706239  
info@givi.co.uk \_www.givi.co.uk

**USA: GIVI USA INC**

East Coast \_Ph. (704) 679 4123  
West Coast \_Ph. (775) 359 0900  
info@giviusa.com \_www.giviusa.com

**VIETNAM: GIVI VIETNAM CO. LTD.**

Ph. +84 72 3769137 \_Fax +84 72 3769120  
info@givi.com.vn \_www.givi.com.vn

**INDONESIA: PT GIVI INDONESIA**

Ph. +6221 7588 2582 \_Fax +6221 7588 2431  
info@givi.co.id \_www.givi.co.id

**CHINA: DONGGUAN GIVI TRADING CO. LTD.**

Ph. + 86 769 22992660  
Fax+86 769 22992680  
office@givicn.com \_www.givimoto.com



March 2021

