

KIT ATTACCHI UNIVERSALI PER PARABREZZA
UNIVERSAL FITTING KIT FOR WINDSCREEN
KIT DE FIXATION UNIVERSEL POUR PARE-BRISE
UNIVERSELMONTAGESATZ FUER WINDSHILDE

ISTRUZIONI DI MONTAGGIO - MOUNTING INSTRUCTIONS
 INSTRUCTIONS DE MONTAGE - BAUANLEITUNG - INSTRUCCIONES DE MONTAJE

ESEMPIO DI FISSAGGIO
MOUNTING EXEMPLE
EXEMPLE DE MONTAGE
MONTAGE BEISPIEL



ESEMPIO DI FISSAGGIO
MOUNTING EXEMPLE
EXEMPLE DE MONTAGE
MONTAGE BEISPIEL

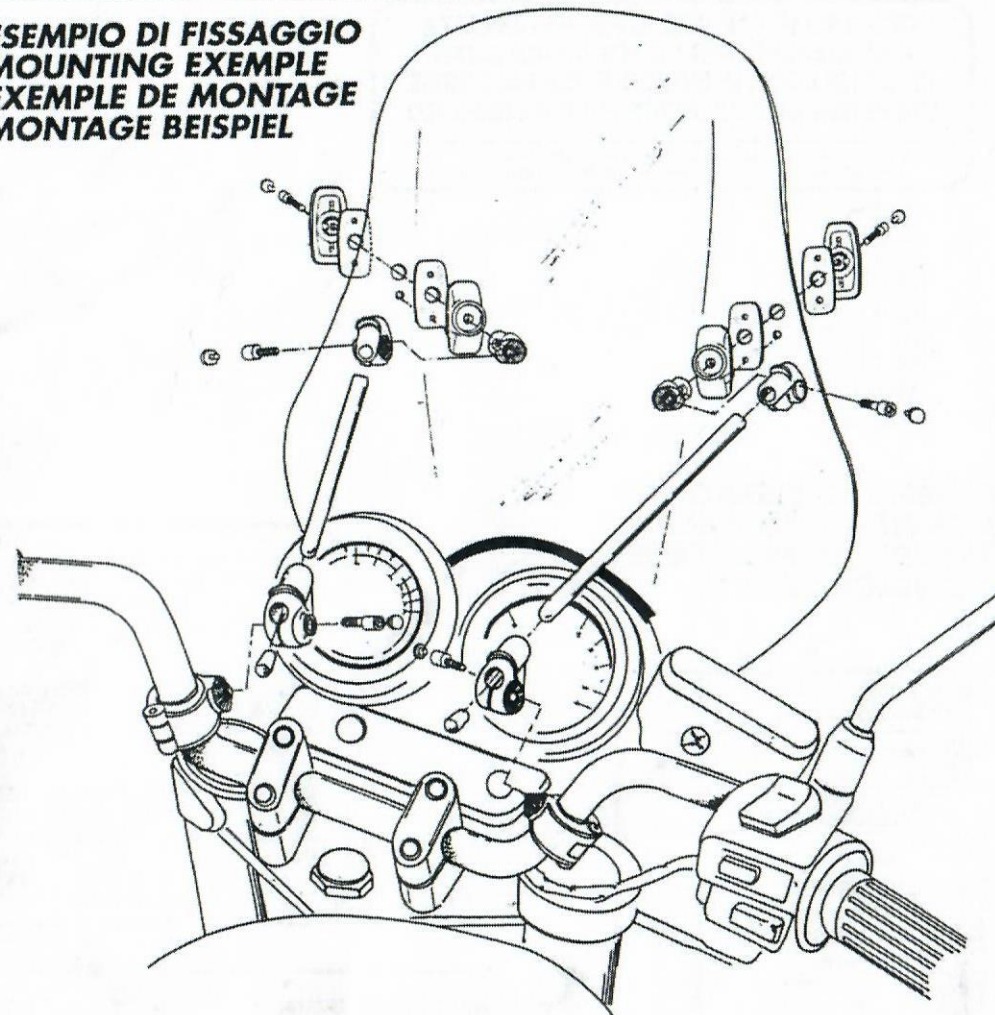

I - ATTENZIONE -

CONTROLLI DA ESEGUIRE PRIMA
 DEL SERRAGGIO FINALE:

- VERIFICATE CHE IL VETRO SIA POSIZIONATO IN MODO SIMMETRICO E CHE IL BORDO SUPERIORE NON INTERFERISCA CON LA VISUALE DEL PILOTA.
- CONTROLLATE CHE STERZANDO A FONDO CORSA SIA DA UN LATO CHE DALL'ALTRO, NESSUN COMPONENTE DEL PARABREZZA VENGA A CONTATTO CON PARTI DELLA MOTO LIMITANDONE L'ANGOLO DI STERZATA.

SI DECLINA OGNI RESPONSABILITÀ PER EVENTUALI DANNI CAUSATI DALL'INOSSERVANZA DI TALI ACCORGIMENTI

GB - WARNING -

FINAL CHECKS BEFORE
 TIGHTENING:

- CHECK THAT THE SCREEN IS SYMMETRICALLY POSITIONED AND THAT THE UPPER EDGE DOES NOT INTERFERE WITH THE PILOT VISUAL
- CHECK THAT THE SCREEN AND FITTINGS DO NOT TOUCH ANY PART OF THE BIKE WHEN THE HANDLE-BAR IS TURNED BOTH TOWARDS RIGHT AND LEFT, LIMITING THE BIKE TURNING RADIUS.

WE DECLINE ANY RESPONSIBILITY FOR POTENTIAL DAMAGES CAUSED BY THE NON OBSERVANCE OF THESE WARNINGS

F - ATTENTION -

AVANT LE SERRAGE FINAL, BIEN
 CONTROLER QUE:

- VERIFIER QUE LE PARE-BRISE SOIT POSITIONNE DE FACON SYMETRIQUE ET QUE LE BORD SUPERIEUR N'EMPECHE PAS UNE CORRECTE VISUEL.
- CONTROLEZ QUE EN TOURNANT LE GUIDON A FOND DE CHAQUE COTE, AUCUN DETAIL DU PARE-BRISE HEURTEZ DES PARTIES DE LA MOTO EN LIMITANT L'ANGLE DE TOURNEMENT

NOUS DECLINONS RESPONSABILITES POUR L'INCOBSEVANCE DE CETTES PRECAUTIONS OU MAUVAISE UTILISATION

D - ACHTUNG -

KONTROLLE VOR DER
 ENDGULTIGEN BEFESTIGUNG

- PRÜFEN SIE, DASS IHR WINDSCHILD SYMMETRISCH POSITIONIERT IST. DIE OBERE KANTE DES WINDSCHILDES DARF EINE KORREKTE AUSSICHT NICHT BEEINTRÄCHTIGEN.

- WENN SIE NACH LINKS UND RECHTS EINSCHLAGEN, BEACHTEN SIE, DASS KEIN TEIL DES WINDSCHILDS AN IHR MOTORRAD STÖßT

WIR LEHNEN JEGLICHE VERANTWORTUNG FÜR MÖGLICHE SCHÄDEN, WELCHE AUFGRUND VON NICHTBEACHTUNG DIESER ANGABEN ENTSTEHEN, AB.

ATTENZIONE:

AL TERMINE DEL MONTAGGIO VERIFICARE CHE NESSUNA PARTE DELLA STRUMENTAZIONE VENGA COPERTA DA COMPONENTI DEL KIT.

WARNING:

AT THE END OF MOUNTING PROCESS, PLEASE CHECK THAT THE KIT COMPONENTS DO NOT COVER THE BIKE INSTRUMENT PARTS.

ATTENTION:

UNE FOIS LE MONTAGE EST TERMINE, VERIFIER QU'AUCUNE PARTIE DE L'INSTRUMENTATION NE VIENNE RECOUVRETE PAR LES DETAILS DU KIT.

ACHTUNG:

NACH DER MONTAGE KONTROLLIEREN, DASS KEINE INSTRUMENTIERUNGSTEILE VOM SATZ BEDECKT WERDEN.

KIT ATTACCHI UNIVERSALI PER PARABREZZA UNIVERSAL FITTING KIT FOR WINDSCREEN KIT DE FIXATION UNIVERSEL POUR PARE-BRISE UNIVERSAL MONTAGESATZ FUER WINDSCHILD

ISTRUZIONI DI MONTAGGIO - MOUNTING INSTRUCTIONS
INSTRUCTIONS DE MONTAGE - BAUANLEITUNG - INSTRUCCIONES DE MONTAJE

ESEMPIO DI FISSAGGIO MOUNTING EXEMPLE EXEMPLE DE MONTAGE MONTAGE BEISPIEL

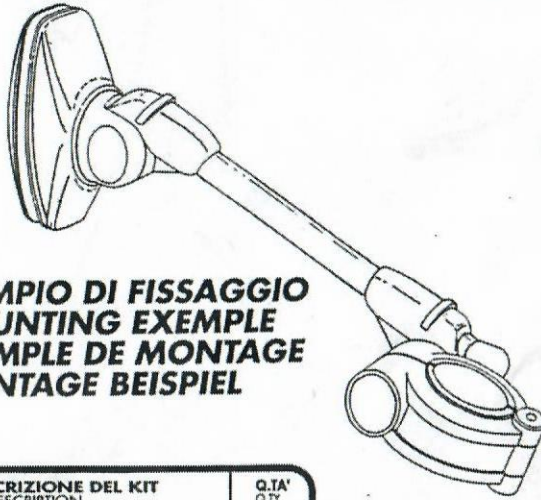

n°	DESCRIZIONE DEL KIT KIT DESCRIPTION DESCRIPTION DU KIT	Q.TA' QTY Q.TE
1	ABITA SUPPORT BARRE STANGE	2
2	MORSETTO CORTO PARTE VETRO SHORT CLAMP SCREEN SIDE BORME KLEMMEN WINDSCHILD SEITE	2 (sx-dx)
3	SNODO JOINT ARTICULATION GELENK	2
4	PLACCA INTERNA INNER PLAQUE PLAQUE INTERIEUR INNER PLATE	2
5	PLACCA ESTERNA OUTER PLAQUE PLAQUE EXTERIEUR AUBERE PLATTE	2
6	GUARNIZIONE CLOSING LINING CAOUTCHOUC DICHTUNG	4
7	COPRIVITE COVER SCREW CAP CACHE-VIS SCHRAUBE	6
8	PARABREZZA WINDSCREEN PARE-RISE WINDSCHILD	1
9	TAPPO A GOCCIA CAP BOUCHON VERSCHLÜß	2
10	VITE TCEI M 6 X 20 SCREW M 6 X 20 VIS M 6 X 20 SCHRAUBE M 6 X 20	4
11	MORSETTO LUNGO PARTE MANUBRIO LONG CLAMP HANDLEBAR SIDE BORME LONGUE COTE GUIDON LANGE KLEMMENLEHNER SEITE	2 (dx - sx)
12	FASCETTA PER MANUBRIO CLAMP HANDLEBAR COLLIER POUR GUIDON SCHELLE FUER LENKER	2 (dx - sx)
13	RIDUZIONE REDUCTION REDUKTION	4
14	VITE TCEI M 6 X 50 SCREW M 6 X 50 VIS M 6 X 50 SCHRAUBE M 6 X 50	2

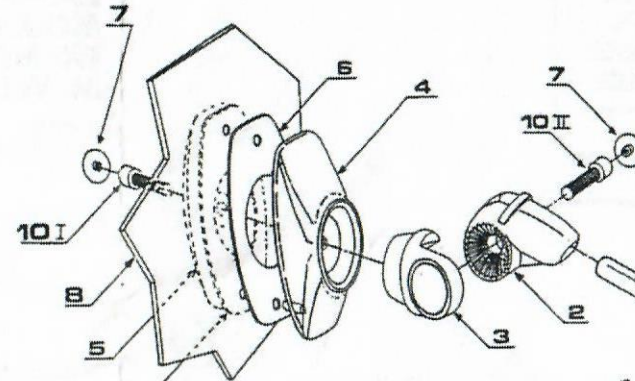

DIE ABE DIESER WINDSCHILDS
BEZIEHT SICH AUSSCHLIEßLICH AUF
DEN IM ANHANG GENANNTE
VERWENDUNGSBEREICH.

IMPORTANTE:
PER IL FISSAGGIO DEGLI ATTACCHI SU MANUBRI IN LEGA E'
DISPONIBILE UN KIT EXTRA DI ADATTATORI SPECIALI ART. Z278.

WARNING:
FOR THE MOUNTING OF THE FITTING KIT ONTO ALLOY HANDLE-
BARS THERE IS AN EXTRA KIT OF SPECIAL ADAPTOR AVAILABLE
ART. Z278.

ATTENTION:
POUR LA FIXATION DES ATTACHES SUR LES GUIDON EN ALLIAGE
UN KIT ADAPTEUR SPECIAL ART. Z278 EST DISPONIBLE.

ACHTUNG:
EIN EXTRASATZ MIT BESONDEREN ANPASSUNGSGERÄTEN FÜR
DIE BEFESTIGUNG DER VERBINDUNGEN AUF LEGIERUNGSLENKER
IST VERFÜGBAR ART. Z278

ATTENZIONE: TUTTI I PEZZI DEL KIT SONO SIMMETRICI E POSSONO ESSERE MONTATI
INDIFFERENTEMENTE A DESTRA O SINISTRA, QUINDI INTERCAMBIABILI A PIACERE.
IMPORTANT: I MORSETTI (n°2 ed 11) POSSONO ESSERE ORIENTATI A 360° RISPETTO ALL'ASTINA.
INFATTI IL DISEGNO RAFFIGURA SOLO UNA DELLE TANTE POSIZIONI CHE POSSONO ASSUMERE.
ATTENTION: ALL THE KIT PARTS ARE SYMMETRIC AND CAN BE MOUNTED INDIFFERENTLY ON THE
RIGHT OR ON LEFT SIDE.

IMPORTANT: THE CLAMPS (n°2 and 11) CAN BE ORIENTATED TO 360° RESPECT TO THE SHAFT. THE
DRAWING ONLY REPRESENTS ONE OF THE POSSIBLE POSITION.

ATTENTION: TOUTES LES DETAILS DU KIT SONT SYMMÉTRIQUES ET PEUVENT ÊTRE MONTÉE
INDIFFÉREMENT À DROITE OU À GAUCHE. PAR CONSÉQUENT, ELLES PEUVENT ÊTRE INTERCHANGÉE
À PLAISIR.

IMPORTANT: LES ÉTAUX PEUVENT ÊTRE ORIENTÉS À 360° PAR RAPPORT À LA PETITE BARRE.
EN EFFET LE DESSIN REPRÉSENTE SEULEMENT UNE DES POSITIONS QUI PEUVENT ÊTRE PRISES.
ACHTUNG: ALLE STÜCKE DES SATZES SIND SYMMETRISCH. SO DAB SIE GLEICHGÜLTIG RECHTS
ODER LINKS MONTIERT WERDEN KÖNNEN. LIND NACH BELIEBEN VERTAUSCHT.

WICHTIG: DIE KLEMME (n°2 und 11) KÖNNEN ZU 360° IM VERHÄLTNIß ZU DER STANGE ORIENTERT
WERDEN. DIE ZEICHNUNG ILLUSTRIRT NUR EINE DER MÖGLICHEN POSITIONEN.

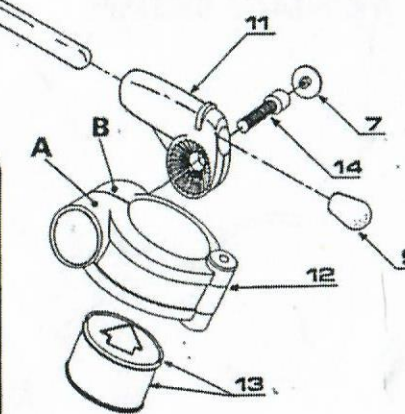

I

FASI DI MONTAGGIO

1- FISSAGGIO DEI 4 PUNTI AL PARABREZZA
MONTARE LE PLACCHE (4 e 5) CON INTERPOSTE LE GUARNIZIONI
(6) CONTROLLANDO CHE LA SPORGENZA INFERIORE DELLA PLACCA
(4) VADA AD INSERIRSI CORRETTAMENTE NEL FORO DEL PARABREZZA.
MONTARE GLI SNODI (3) ED AVVITARE SENZA SERRARE LA VITE (10).

2- FISSAGGIO FASCETTE AL MANUBRIO
FISSARE LA FASCETTA (12) SUL MANUBRIO, UTILIZZANDO SE
NECESSARIO LE RIDUZIONI (13) INSERIRE LE ASTINE (11) NEI MORSETTI
LUNGI (11), AVVITARE SENZA SERRARE LA VITE (14) E REGOLARE
A PIACERE LA POSIZIONE DELLE ASTINE (11) ACCORCIANDO
ALL'OCCORRENZA L'ASTINA DALLA PARTE NON BOMBATA.
MONTARE I MORSETTI (2) ALL'ESTREMITÀ DELLE ASTINE (11).

CONTROLLI DA ESEGUIRE PRIMA DEL SERRAGGIO FINALE:
CONTROLLARE CHE IL VETRO SIA POSIZIONATO IN MODO
SIMMETRICO.
VERIFICARE CHE STERZANDO A FONDO CORSA, NESSUN
COMPONENTE DEL PARABREZZA ENTRI IN CONTATTO CON PARTI
DELLA MOTO. IL BORDO SUPERIORE DEL VETRO NON DEVE IMPEDIRE
UNA CORRETTA VISUALE.

SERRAGGIO FINALE
SERRARE LA VITE FASCETTA (14) FINO A CHE I PUNTI (A e B) VENGANO
A CONTATTO.
SERRARE LE 2 VITI SNODI (10 II)
SERRARE LE 2 VITI (10 I)

ULTIMATO IL SERRAGGIO APPLICARE I TAPPINI (7 e 9)

GB

FITTING PHASES

1- ASSEMBLING THE SCREEN AND MOUNTING KIT
ASSEMBLE THE PLATES (4 AND 5) WITH THE PACKINGS BETWEEN
ENSURING THAT THE LOWER PROJECTION OF THE PLATE FITS
CORRECTLY IN THE SCREEN HOLE.
ASSEMBLE THE JOINTS (3) WITHOUT TIGHTENING THE
SCREW (10 I).

2- FIXING THE CLAMPS ON THE HANDLE-BARS
FIX THE CLAMP (12) ON HANDLE-BARS, USING IF NECESSARY THE
SPACERS (13) INSERT THE BARS (11) IN THE LONG CLAMPS (11)
WITHOUT TIGHTENING THE SCREW (14) AND ADJUST THE POSITION
OF THE BARS (11) AS REQUIRED SHORTENING THE BAR, FROM THE
SQUARE END IF REQUIRED.
ASSEMBLE THE CLAMP (2 II) ON THE END PART OF BARS (11).

FINAL CHECK BEFORE TIGHTENING.
CHECK THAT THE SCREEN IS SYMMETRICALLY POSITIONED
CHECK THAT THE SCREEN AND FITTINGS DO NOT, TOUCH THE
TANK WHEN THE HANDLE-BAR IS TURNED.

FINAL TIGHTENING
TIGHTEN THE HANDLE-BAR CLAMP (14) UNTIL THE POINTS (A and B)
TOUCH.
TIGHTEN THE 2 JOINT SCREWS (10 II)
TIGHTEN THE 2 SCREWS (10 I)

WHEN TIGHTENING IS FINISHED, APPLY CAPS (7 and 9)

F

PHASES DE MONTAGE

1-PHASE DE MONTAGE SUR LE PARE-BRISE
MONTER LES PLAQUES (4 e 5) EN INTERCALANT LES JOINTS EN
CAOUTCHOUC (6). BIEN CONTRÔLER QUE L'ERGOT DE CENTRAGE
INFÉRIEUR S'INTRODUISE CORRECTEMENT DANS LE TROU PRÉVU À
CET EFFET.
MONTER LES ROTULES (3) ET VISSER SANS SERRER LA VIS (10 I)

2- FIXATION DES COLLIERS AU GUIDON
FIXER LE COLLIER (12) SUR LE GUIDON, EN UTILISANT SI NÉCESSAIRE
LES BAGUIES DE RÉDUCTION (13). INTRODUIRE LES AXES (11) DANS
LES PLOTS LONGS (11) VISSER SANS SERRER LA VIS (14) ET RÉGLER
LE POSITIONNEMENT DES AXES (11). (RACCOURCIR L'AXE DANS SA
PARTIE NON BOMBÉE).
MONTER LES PLOTS (2 II) AUX EXTRÉMITÉS DES AXES (11).

AVANT LE SERRAGE FINAL, BIEN CONTRÔLER QUE:
LE PARE-BRISE SOIT POSITIONNÉ DE FAÇON SYMMÉTRIQUE SUR LA
MOTO. LA FIXATION SUR LA FOURCHE ET L'AXE NE HEURTE PAS
LE RÉSERVOIR EN TOURNANT À GAUCHE OU À DROITE.

SERRAGE FINAL
SERRER LA VIS DES COLLIERS AU GUIDON (14) JUST QU'A LE POINT
'A' ET 'B' VIENNENT EN CONTACT.
SERRER LES VIS DES ROTULES (10 II)
SERRER LES DEUX VIS (10 I)

UNE FOIS TERMINÉ LE SERRAGE, METTRE EN PLACE LES CACHE-VIS

D

BAUPHASEN

1-BEFESTIGUNG DER 4 PUNKTE AN DEM WINDSCHILD
BAUEN SIE DIE PLATTEN (4 u 5) ZUSAMMEN. DIE DICHTUNGEN (6)
SOLLTEN ZWISCHEN DEN PLATTEN EINGESCHOBEN WERDEN
GEBEN SIE ACHT, DASS DER UNTERE VORSprung DER PLATTE MIT
DEM LOCH DES ÜBEREINSTIMMT. MONTIEREN SIE DIE GELENKE (3)
UND BEFESTIGEN SIE DIE SCHRAUBE (10) OHNE SIE FESTZUZIEHEN.

2- BEFESTIGUNG DER SCHELLE AN DEM LENKER
BAUEN SIE DIE SCHELLE (12) MIT DEM LENKER ZUSAMMEN, WENN
NOTIG, BENÜTZEN SIE DIE REDUKTIONEN (13). SCHIEBEN SIE DIE
STANGEN MIT DEN LANGEN KLEMMEN (11) EIN. BEFESTIGEN SIE
DIE STANGE NACH BELIEBEN EIN. WENN ES NOTIG IST, KÜRZEN SIE
DIE STANGE AN EINER
STELLE WO SIE NICHT GEWÖHLT IST. MONTIEREN SIE DIE KLEMM-
MEN (2) AN DIE STANGENENDEN (11).

ENDGÜLTIGE BEFESTIGUNG
ZIEHEN SIE DIE SCHELLENSCHRAUBEN (14) AN, BIS SICH DIE PUNKTE
'A' u 'B' BERÜHREN.
BEFESTIGEN SIE DIE ZWEI GELENKSCHRAUBEN (10 II).
BEFESTIGEN SIE DIE ZWEI SCHRAUBEN (10 I).

NACHDEM ALLE SCHRAUBEN BEFESTIGT WURDEN, BAUEN SIE DIE
PROPPEN (7 u 9) EIN.